

JEGYZŐKÖNYV

Készült: Csörnyeföld Község Önkormányzat Képviselő- testületének
2019. március 21. napján megtartott rendkívüli,
nyilvános üléséről

Határozatok száma:

<i>Sorszám</i>	<i>Tárgya</i>
<i>38/2019.(III. 21.)</i>	<i>gyermek és szociális étkeztetés nyersanyagnorma elfogadása</i>
<i>39/2019.(III. 21.)</i>	<i>mezőgazdasági bér munka díjának emelése</i>
<i>40/2019.(III. 21.)</i>	<i>Dózsa út 13. szám alatti önkormányzati épület felújítása</i>
<i>41/2019.(III. 21.)</i>	<i>2019. évre vonatkozó közbeszerzési terv</i>
<i>42/2019.(III. 21.)</i>	<i>Magyar Falu Programmal kapcsolatos pályázatban való részvétel</i>
<i>43/2019.(III. 21.)</i>	<i>vagyonkezelési szerződés megkötése</i>
<i>44/2019.(III. 21.)</i>	<i>csörnyeföldi tanulók tanulmányi kirándulásának támogatása</i>

J e g y z ő k ö n y v

Csörnyeföld Község Önkormányzata Képviselő-testületének rendes, nyilvános üléséről

Az ülés helye: Bázakerettyei Közös Önkormányzati Hivatal Csörnyeföldi Kirendeltsége,
Házasságkötő terem, 8873 Csörnyeföld, Fő út 8.

Az ülés időpontja: 2019. március 21., 14. óra 30 perc

Az ülés formája: nyilvános

Jelen vannak:

Simon Zoltán polgármester
Fordán Zoltán alpolgármester
Beck Ferenc képviselő
Fehér Gábor képviselő

Igazoltan van távol: Orbán Tibor képviselő

Tanácskozási joggal jelen: dr. Faragó-Szabó Melitta aljegyző

I. NAPIREND ELŐTT

Simon Zoltán polgármester köszöntötte a megjelenteket, megállapította, hogy az ülés összehívása szabályszerűen történt, az ülés határozatképes, az ülést megnyitotta. Orbán Tibor képviselő igazoltan van távol. A polgármester ismertette a meghívóban szereplő napirendi pontokat. A polgármester kérte, hogy aki az elhangzottak alapján a meghívóban szereplő napirendi pontokkal egyetért, kézfelemeléssel jelezze.

A képviselő-testület egyhangúlag egyetértett a napirendi pontokkal, amelyet határozathozatal nélkül egyhangúlag az alábbiak szerint fogadott el:

Napirend:

Nyilvános ülés:

1./Gyermek-és szociális étkeztetés, mint vásárolt étkeztetés díjának módosítása
Előadó: Simon Zoltán polgármester (szóbeli előterjesztés)

2./ Mezőgazdasági bérmunka- és eszközbérleti díjak módosítása
Előadó: Simon Zoltán polgármester (szóbeli előterjesztés)

3./Körzeti megbízotti Iroda és szolgálati lakás nyílászáróinak cseréje
Előadó: Simon Zoltán polgármester (írásbeli előterjesztés)

4./ Az önkormányzat 2019. évre vonatkozó közbeszerzési terve
Előadó: Simon Zoltán polgármester

5./Magyar Falu Programmal kapcsolatos tájékoztatás
Előadó: Simon Zoltán polgármester

6./Vagyonkezelési szerződés megkötése a Nagykanizsai Tankerületi Központtal
Előadó: Simon Zoltán polgármester

7./Egyebek

Előadó: Simon Zoltán polgármester

II. NAPIREND TÁRGYALÁSA

1./Gyermek-és szociális étkeztetés, mint vásárolt étkeztetés díjának módosítása

Előadó: Simon Zoltán polgármester

Simon Zoltán polgármester elmondta, hogy a bázakerettyei Inergon Kft. által üzemeltetett konyha, mely gondoskodik a Muraszemenyei Napköziotthonos Óvoda, a Muraszemenyei Általános Iskola és a szociális étkezésben részesülők ellátásáról, jelezte, hogy áremelést kíván végrehajtani. Nem a nyersanyagnormatíva kerül emelésre, hanem a rezsiköltség, a munkabérek növekedése miatt. A szociális étkezésnél bruttó 30.- Ft-tal drágulna az ebéd díja, az ellátottaknak nem kell többet fizetni, mivel ezt még az állami normatíva fedezi.

Simon Zoltán polgármester javasolta, hogy fogadják el az Inergon Kft. 2019. április 1. naptól érvényes nyersanyagnorma megállapítását az óvodai, diák- és szociális étkeztetésre vonatkozóan, majd feltette szavazásra az előterjesztést.

Csörnyeföld Község Önkormányzat Képviselő-testülete **4 igen szavazattal, egyhangúlag** az alábbi határozatot hozta:

38/2019. (III.21.) képviselő-testületi határozat

Csörnyeföld Község Önkormányzatának Képviselő-testülete, az Inergon Kft. 8887 Bázakerettye, Olaj u. 1. szolgáltató 2019. április 1. naptól érvényes nyersanyagnorma megállapítását az óvodai, diák- és szociális étkeztetésre vonatkozóan elfogadja.

A képviselő-testület felkéri a polgármestert, hogy a döntésről az érintettet értesítse, és a támogatás kiutalásáról gondoskodjon.

Határidő: 2019. április 1.

Felelős: Simon Zoltán polgármester

Határidő: 2019. április 1.

Felelős: Simon Zoltán polgármester

2./Mezőgazdasági bérmunka- és eszközbérleti díjak módosítása

(szóbeli előterjesztés)

Előadó: Simon Zoltán polgármester

Simon Zoltán polgármester elmondta, hogy az önkormányzati traktor bérmunkáért fizetett ára 3.400 Ft + ÁFA volt eddig. A tavalyi év során a traktoros munkára vetített költségeket összesítve, az üzemanyag, javítás és munkabér költségeket számolva 5.700.- Ft + ÁFA fedezné a traktor működtetési költségeit. Jelezte, hogy a bérmunka díja 2007. év óta változatlan. Javasolja, hogy 4.000.- Ft + ÁFA díjra emeljék a traktor bérmunka díját üzemóránként, majd feltette szavazásra az előterjesztést.

Csörnyeföld Község Önkormányzat Képviselő-testülete **4 igen szavazattal, egyhangúlag** az alábbi határozatot hozta:

39/2019. (III.21.) képviselő-testületi határozat

Csörnyeföld Község Önkormányzatának Képviselő-testülete, a Csörnyeföld Község Önkormányzata tulajdonában álló mezőgazdasági traktor által végzett bérmunka díját 2019. március 21. naptól üzemóránként 4.000.- Ft + ÁFA összegben határozza meg.

Határidő: azonnal
Felelős: Simon Zoltán polgármester

3./ Körzeti megbízotti Iroda és szolgálati lakás nyílászáróinak cseréje

Előadó: Simon Zoltán polgármester

Simon Zoltán polgármester ismertette, hogy a Körzeti megbízott irodája leromlott állapota miatt felújításra szorul. Elmondta, hogy június végére ígérte a Rendőrségnek az iroda felújítását. Az épületen az utcára néző összes ablakot ki kellene cserélni. Az épület egyik részében a Körzeti megbízott irodája található, még a másik felét bérbé adják. Az iroda ablaka nagyobb, alacsonyabb a párkány, oda kisebb ablakot tennének be és alá kellene falazni. Belül javítás, vakolás, festés indokolt, továbbá a bejárati ajtó cseréje is szükséges. Ezzel egyidejűleg az épület másik felében levő nyílászárók cseréje is megtörténne. A nyílászárókról szóló árajánlatot előterjesztésként mindenki megkapta. A polgármester kérte a testülettől az épület felújításának támogatását, az árajánlatok elfogadását, majd feltette szavazásra az előterjesztést.

Csörnyeföld Község Önkormányzat Képviselő-testülete **4 igen szavazattal, egyhangúlag** az alábbi határozatot hozta:

40/2019. (III.21.) képviselő-testületi határozat

Csörnyeföld Község Önkormányzatának Képviselő-testülete, a Csörnyeföld Község Önkormányzata tulajdonában álló Csörnyeföld, Dózsa út 13. szám alatti épület felújítási munkálatait támogatja. A képviselő-testület a Rekord Nyílászárók, 8800 Nagykanizsa, Magyar utca 168. szám alatti cég által készített árajánlatot előterjesztés szerinti tartalommal elfogadja. A képviselő-testület felkéri a polgármestert, hogy a nyílászárók megrendeléséről és az épület felújításáról gondoskodjon.

Határidő: 2019. május 31.

Felelős: Simon Zoltán polgármester

4./ Az önkormányzat 2019. évre vonatkozó közbeszerzési terve

Előadó: Simon Zoltán polgármester

Simon Zoltán polgármester elmondta, hogy nem terveznek jelenleg közbeszerzéssel kapcsolatos tevékenységet, esetlegesen a Magyar Falu Program kapcsán jöhetne szóba közbeszerzési eljárás, majd feltette szavazásra az előterjesztést.

Csörnyeföld Község Önkormányzat Képviselő-testülete **4 igen szavazattal, egyhangúlag** az alábbi határozatot hozta:

41/2019. (III.21.) képviselő-testületi határozat

Csörnyeföld Község Önkormányzat Képviselő-testülete 2019. évben nem tervez olyan olyan árubeszerzést, építési beruházást, szolgáltatás megrendelését, építési- vagy szolgáltatási koncessziót, amely a közbeszerzésekről szóló 2015. évi CXLI. törvény hatálya alá tartozik, ezért közbeszerzési tervet nem készít.

Határidő: 2019. március 31.

Felelős: Simon Zoltán polgármester

5./ Magyar Falu Programmal kapcsolatos tájékoztatás

Előadó: Simon Zoltán polgármester

Simon Zoltán polgármester elmondta, hogy a Magyar Falu Program kapcsán fel szeretnék újítani a Faluház épületét, fűtőkorszerűsítés lenne a legfontosabb tennivaló. A tavalyi évben 800.000.- Ft-ot költött az Önkormányzat az épület fűtésére.

Javasolta a pályázat benyújtását, majd feltette szavazásra az előterjesztést.

Csörnyeföld Község Önkormányzat Képviselő-testülete **4 igen szavazattal, egyhangúlag** az alábbi határozatot hozta:

42/2019. (III.21.) képviselő-testületi határozat

Csörnyeföld Község Önkormányzat Képviselő-testülete a Magyar Falu Program által kínált lehetőségekkel élni kíván és a 2019. költségvetési év I. félévében elsősorban MFP-NHI/2019 kódszámú, „Meglevő közösségi és kulturális építmények külső és belső tereinek felújítása, bővítési és korszerűsítése” című alprogramra nyújt be pályázatot a Csörnyeföld, Fő út 6. szám alatti Faluház felújítása céljából.

A képviselő-testület felkéri a polgármestert, hogy a megjelenő kiírások alapján a szükséges ajánlatok beszerzéséről, a pályázatok összeállításáról és benyújtásáról gondoskodjon.

A képviselő-testület az önkormányzat 2019. évi költségvetésében a fejlesztések végrehajtásához szükséges előirányzatokat biztosítja.

A képviselő-testület felhatalmazza a polgármestert a pályázatok benyújtásához szükséges valamennyi intézkedés és jognyilatkozatok megtételére.

Határidő: a pályázati kiírásoknak megfelelően folyamatosan

Felelős: Simon Zoltán polgármester

6./ Vagyonkezelési szerződés megkötése a Nagykanizsai Tankerületi Központtal

Előadó: Simon Zoltán polgármester

Simon Zoltán polgármester elmondta, hogy a Muraszemenyei Általános Iskola Csörnyeföld, Kerkaszentkirály, Murarátka, Muraszemenye és Kerkaszentkirály községek közös tulajdonában van. Csörnyeföld Község Önkormányzata 30/2018. (V.22.) képviselő-testületi határozatában döntött arról, hogy vagyonkezelői szerződést köt a Nagykanizsai Tankerületi Központtal. A szerződést valamennyi önkormányzat megtárgyalta és azt jóváhagyta, azonban a szerződés aláírása elmaradt, tekintettel arra, hogy Muraszemenye Község Önkormányzata a Nagykanizsai Tankerületi Központtal az üzemeltetési költségek megosztása tárgyában nem tudott megállapodni. A felek között az üzemeltetési költségmegosztás tárgyában 2019. márciusában megállapodás született, így elhárult az akadály a vagyonkezelési szerződés megkötése előtt.

Dr. Faragó-Szabó Melitta aljegyző elmondta, hogy ez tervezet mindenben megegyezik a tavallyal, de szükségesnek tartja, hogy a képviselő-testület ismételten megerősítse szándékát a vagyonkezelői szerződés elfogadására.

Simon Zoltán polgármester javasolta, hogy a képviselő-testület az előterjesztés szerinti formában hagyja jóvá a Nagykanizsai Tankerületi Központtal kötendő szerződés tervezetét, majd feltette szavazásra a javaslatot.

Csörnyeföld Község Önkormányzat Képviselő-testülete **4 igen szavazattal, egyhangúlag** az alábbi határozatot hozta:

43/2019. (III.21.) képviselő-testületi határozat

Csörnyeföld Község Önkormányzat Képviselő-testülete a 30/2018. (V. 22.) képviselő-testületi határozatban foglalt döntését ismételten megerősíti, azaz a Muraszemenye, Csörnyeföld, Kerkaszentkirály, Murarátka és Szentmargitfalva Községek Önkormányzatai, valamint a Nagykanizsai Tankerületi Központ közötti, a Muraszemenye, Béke u. 10. szám alatti (Muraszemenye belterület 1006 hrsz) iskolára vonatkozó vagyonkezelési szerződés tervezetét az előterjesztés szerinti formában elfogadja. A képviselő-testület felhatalmazza a polgármestert a vagyonkezelési szerződés aláírására.

Határidő: 2019. április 15.

Felelős: Simon Zoltán polgármester

7./Egyebek

Előadó: Simon Zoltán polgármester

❖ Muraszemenyei Általános Iskola kérelme:

Simon Zoltán polgármester ismertette az Muraszemenyei Általános Iskola kérelmét. Javasolta, hogy támogassák 15 000,- Ft-tal a csörnyeföldi tanulók erdélyi kirándulását, majd feltette szavazásra az előterjesztést.

Csörnyeföld Község Önkormányzatának Képviselő-testülete **4 igen szavazattal, egyhangúlag** az alábbi határozatot hozta:

44/2019. (III.21.) képviselő-testületi határozat

Csörnyeföld Község Önkormányzat Képviselő-testülete úgy határoz, hogy Baranyai Vanessza, Brunner Jázmin és Orsós Mercédesz csörnyeföldi lakosok, a Muraszemenyei Általános Iskola 7. osztályos tanulói erdélyi tanulmányi kirándulásának költségeit 15 000,- Ft/fő összeggel támogatja. A képviselő-testület a támogatás fedezetét a 2019. évi költségvetése terhére biztosítja.

Határidő: 2019. május 15.

Felelős: Simon Zoltán polgármester

❖ Falunap:

Simon Zoltán polgármester tájékoztatta a jelen lévőket, hogy a Falunap idén augusztus 11. napján kerülne megrendezésre. Lentiben Szandi 8 órakor lép fel, ezért javasolja, hogy vendégként hívjuk a művésznőt falunapra 6 órai fellépéssel.

Beck Ferenc képviselő javasolta a Nótakör férfikórus meghívását.

Simon Zoltán polgármester kérte a képviselőket, hogy a jövő héten egyeztessék a falunap programját.

A polgármester megkérdezte, van- e valakinek kérdése, észrevétele a napirendi ponttal kapcsolatban.

Miután egyéb hozzászólás, észrevétel, javaslat a napirendi ponthoz nem érkezett, a polgármester a nyilvános ülést 14 óra 55 perckor bezárta.



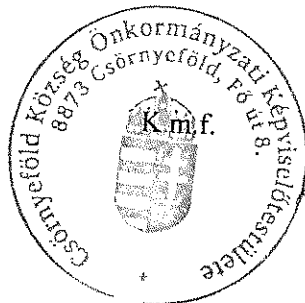





Simon Zoltán
polgármester

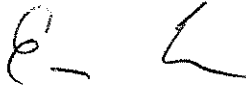
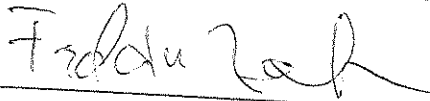

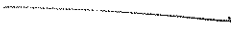
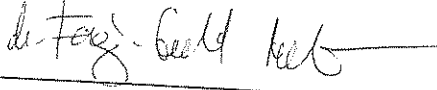
dr. Faragó-Szabó Melitta
aljegyző

JELENLÉTI ÍV

Csörnyeföld Község Önkormányzati Képviselő-testületének
2019. március 21. napján megtartott rendkívüli nyilvános képviselő-testületi ülésén
résztevőkről

NÉV	ALÁÍRÁS
Simon Zoltán polgármester	
Fordán Zoltán alpolgármester	
Fehér Gábor képviselő	
Beck Ferenc képviselő	
Orbán Tibor képviselő	
dr. Faragó-Szabó Melitta aljegyző	
	
	

Csörnyeföld Község Polgármestere
8873 Csörnyeföld, Fő út 8.

MEGHÍVÓ

Csörnyeföld Község Önkormányzat Képviselő-testületének soron kívüli ülését

**2019. március 21. (csütörtök) napjára
összehívom.**

Az ülés helyszíne: Csörnyeföld Község Önkormányzata
8873 Csörnyeföld, Fő út 8.

Az ülés időpontja: 2019. március 21. (csütörtök) 14 óra 30 perc

Az ülés napirendje:

Nyilvános ülés:

1./Gyermek-és szociális étkeztetés, mint vásárolt étkeztetés díjának módosítása
Előadó: Simon Zoltán polgármester (szóbeli előterjesztés)

2./ Mezőgazdasági bér munka- és eszközbérlési díjak módosítása
Előadó: Simon Zoltán polgármester (szóbeli előterjesztés)

3./Körzeti megbízotti Iroda és szolgálati lakás nyílászáróinak
cseréje
Előadó: Simon Zoltán polgármester (írásbeli előterjesztés)

4./ Az önkormányzat 2019. évre vonatkozó közbeszerzési terve
Előadó: Simon Zoltán polgármester

5./Magyar Falu Programmal kapcsolatos tájékoztatás
Előadó: Simon Zoltán polgármester

6./ Vagyonkezelői szerződés megkötése a Nagykanizsai Tankerületi Központtal
Előadó: Simon Zoltán polgármester

7./Egyebek
Előadó: Simon Zoltán polgármester

Zárt ülés:

Az ülés időpontja: 2019. március 21. (csütörtök) 14 óra 20 perc

1./Lakásfenntartási támogatás iránti kérelmek elbírálása
Előadó: Simon Zoltán polgármester (szóbeli előterjesztés)

A testületi ülésre tisztelettel meghívom és a Közösségre feltétlenül számítok.

Csörnyeföld, 2019. március 18.



Simon Zoltán sk.
polgármester

**Csörnyeföld Község Polgármestere
és Képviselő testülete**

**Csörnyeföld Község Önkormányzata
8873 Csörnyeföld, Fő u. 8.**

Tárgy: nyersanyagnorma megállapítás

Tisztelt Polgármester, Tisztelt Képviselő testület!

Mellékelten megküldjük a 2019. április 1-jétől érvényes nyersanyagnorma megállapítást az óvodai, diák- és szociális étkeztetésre vonatkozóan.

	Nyersanyag normatíva		Rezsi költség	
	Nettó ár Forintban	Bruttó ár Forintban	Nettó ár Forintban	Bruttó ár Forintban
Óvoda háromszori étkezés	314,96	400	188,986	240
Iskola menza	228,346	290	279,527	355
Iskola tízórai	70,866	90	43,307	55
Iskola uzsonna	70,866	90	43,307	55
Felnőtt szociális étkezés	338,582	430	236,220	300

Az árak Forintban értendők!

Kelt: Bázakerettye, 2019. február 12.

Tisztelettel:

Németh Gábor
Ügyvezető

Csörnyeföld Rendőr Örs

Készítette: Palkovics Bettina
Nagykanizsa, 2019.02.21.

ÁRAJÁNLAT No: A/19/58883

Tisztelt Csörnyeföld Rendőr Örs!

Örömmel vettük érdeklődését termékeink iránt, melyről üzleti feltételeink szerint és az Ön által megadott paraméterek alapján az alábbiakban árajánlatot adunk.

MŰSZAKI TARTALOM:

- Típus** : ajtók, ablakok Gealan profilrendszer műanyag profilrendszer, horganyzott idomacél merevítéssel
- Vasalat** : ablakok, erkélyajtók:
Roto NT gyártmányú egykezes működtetésű nyíló-bukó vasalatok
bejárati ajtók:
Roto NT gyártmányú biztonsági ajtózárok
tolóajtók:
Roto NT gyártmányú tolóvasalat és kilincs
- Kilincs** : ablakok, erkélyajtók:
Roto NT illetve ezzel egyenértékű típusú
bejárati ajtók:
Rotoline illetve ezzel egyenértékű típusú
- Szín** : fehér, ha ettől eltérő, akkor az egyes pozíciók leírásánál található a tervezett szín
- Méret** : tényleges méret
- Ajánlat érvényessége** : Az ajánlatban szereplő árakat napon belüli megrendelés és további napon belüli gyártás esetén vállaljuk.

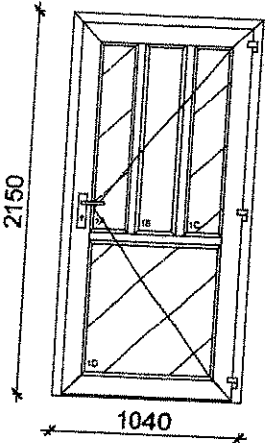
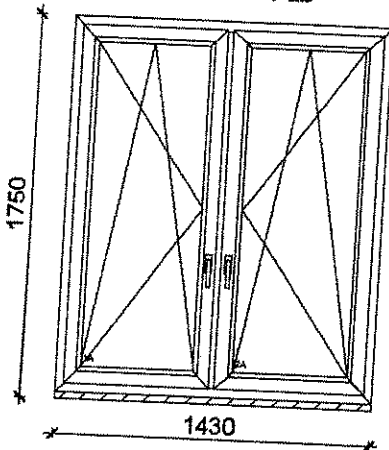
Tétel	Mennyiség	Megnevezés	Nettó egységár	Nettó ár összesen															
<p>1</p> 	1 db	<p>Befelé nyíló bejárati ajtó / jobb, szárnyosztókkal, stadúrral+víziszta üveggel Nettó listaár: 176 065 Engedmény: 52.00 % Gealan S8000 Szélesség: 1040 mm Magasság: 2150 mm Szerkezet ára: 176 065</p> <p><u>Üveg</u></p> <table border="0"> <tr> <td>Stadúr Panel 24mm</td> <td><u>Mező</u></td> <td><u>Felár</u></td> </tr> <tr> <td>4mm-16 Ar-4 Low-E</td> <td>1A, 1C, 1D</td> <td>0</td> </tr> <tr> <td></td> <td>1B</td> <td>0</td> </tr> </table> <p><u>Vasalat</u> BEA melyen üvegezett NY JOBBOS-NORMAL 1</p> <p><u>Kilincs</u> ROTOLINEAJTÓVERET GARNITÚRA FEHÉR 1</p> <p><u>Küszöb</u></p> <table border="0"> <tr> <td>Gealan rendszerküszöb</td> <td><u>Méret</u></td> <td><u>Felár</u></td> </tr> <tr> <td></td> <td>1040 mm</td> <td>0</td> </tr> </table> <p><u>Egyéb kiegészítők</u> Küszöb kiegészítő profil , 940 mm</p>	Stadúr Panel 24mm	<u>Mező</u>	<u>Felár</u>	4mm-16 Ar-4 Low-E	1A, 1C, 1D	0		1B	0	Gealan rendszerküszöb	<u>Méret</u>	<u>Felár</u>		1040 mm	0	84 511	84 511
Stadúr Panel 24mm	<u>Mező</u>	<u>Felár</u>																	
4mm-16 Ar-4 Low-E	1A, 1C, 1D	0																	
	1B	0																	
Gealan rendszerküszöb	<u>Méret</u>	<u>Felár</u>																	
	1040 mm	0																	
<p>2</p> 	1 db	<p>Tokosztott ablak, BNY / bal + BNY / jobb Nettó listaár: 97 909 Engedmény: 52.00 % Gealan S8000 Szélesség: 1430 mm Magasság: 1720 mm Szerkezet ára: 97 909</p> <p><u>Üveg</u></p> <table border="0"> <tr> <td>4mm-16 Ar-4 Low-E</td> <td><u>Mező</u></td> <td><u>Felár</u></td> </tr> <tr> <td></td> <td>1A, 2A</td> <td>0</td> </tr> </table> <p><u>Vasalat</u> ablak BNY balos-NORMAL 1 ablak BNY jobbos-NORMAL 2</p> <p><u>Kilincs</u> ROTOLINEABL.KILL35 RAL9016 .K050A11725 1 ROTOLINEABL.KILL35 RAL9016 .K050A11725 2</p> <p><u>Egyéb kiegészítők</u> Párkányfogadó 30 , 1430 mm</p>	4mm-16 Ar-4 Low-E	<u>Mező</u>	<u>Felár</u>		1A, 2A	0	46 996	46 996									
4mm-16 Ar-4 Low-E	<u>Mező</u>	<u>Felár</u>																	
	1A, 2A	0																	
3	1 db	250-es külső anyag párkány, végzáró elemekkel, 1430 mm	4 620	4 620															
4	1 db	350-es belső anyag párkány, végzáró elemekkel, 1430 mm	5 765	5 765															

NYÍLÁSZÁRÓ ÁTTEKINTŐ

Árajánlat száma:
Ügyfél:

A/19/58883
Csömyeföld Rendőr Örs

Oldalszám: 4/4

Tétel 1: 1 db
Befelé nyíló bejárati ajtó / jobb, szárnyosztókkal, stadúrral+vízizszo-
űveggel

Tétel 2: 1 db
Tökosztott ablak, BNY / bal + BNY / jobb

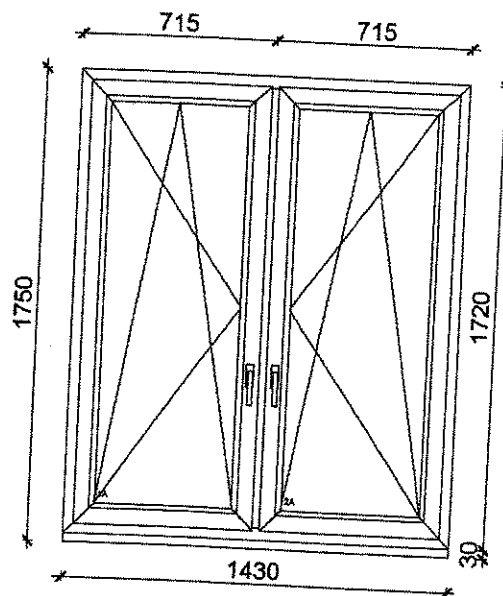
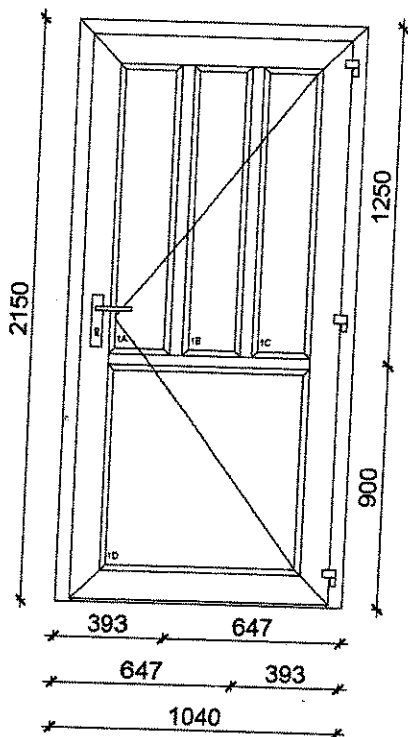

ÖSSZESÍTŐ

Nyílászárók nettó összege	141 892 Ft
Beépítési költség	42 300 Ft
Nettó végösszeg	184 192 Ft
+ ÁFA (27.0%)	49 732 Ft
Bruttó végösszeg	233 924 Ft

TÁJÉKOZTATÓ

GDPR irányelv elérhető itt: <http://www.rekordablak.hu/gdpr/>

Külön visszajelzés hiányában személyes adatainak kezelését elfogadottnak tekintjük.

Ajánlatunk kizárólag a műszaki tartalomban meghatározott paraméterekre vonatkozik (alap esetben nem tartalmazza a szállítást, a beépítést, a takarólecek és párkányok, könyöklők, redőnyök, kőműves javítások költségeit és a kibontott szerkezetek elszállítását, HA AZ KÜLÖN NINCS FELTÜNTETVE). Az ajánlatban a megjelenő termékek belső nézetből vannak ábrázolva (HA AZ ÁBRÁZOLÁS MÓDJÁRÓL KÜLÖN MEGJEGYZÉS NINCS A TÉTEL MELLÉ FELTÜNTETVE). Árajánlatunk kiadástól számított 15 naptári napig érvényes. Az ajánlatban szereplő műszaki tartalom módosítása (mennyiség, méret, kivitelbeli változás) az árak változását vonja maga után.

Megrendelés: A műszaki paraméterek rögzítését követően a Megrendelő az Árajánlat aláírásával igazolja az árajánlatban szereplő tételek megrendelését, és vállalja a feltüntetett végösszeg 50%-ának előlegkénti befizetését és a teljes összeg kiegyenlítését legkésőbb a szerkezetek átvételéig.

Gyártási idő: A műszaki paraméterek rögzítését és az aláírt Árajánlatot követően az előleg kiegyenlítésétől számított 2-6 hét. (Árajánlatonként EGYEDI!).

Fizetési feltételek:

1. Megrendeléskor (szerződéskötéskor) a szerkezet árakra vetített 50% rendelési előleg kiegyenlítése.
 2. Késze jelentéskor a szerkezetek telephelyünkön (8800 Nagykanizsa, Magyar u. 168.) történő átvételével egy időben illetve beépítés esetén, a beépítést követően a fennmaradó szerkezet árak kiegyenlítése.
- A megrendelésben (szerződésben) foglalt nyílászárók és tartozékaik mindaddig a Rekord-Nyílászáró Nyugat Kft. tulajdonát képezik, és azzal szabadon rendelkezik, amíg a vételár 100%-ban nincs kiegyenlítve!
Visszaigazolás aláírását követően módosításokat nem áll módunkban elfogadni!
- Garancia: A termék megfelelő beépítése, rendszeres karbantartása és rendeltetészerű használata esetén, a vásárlástól számítva 2 évig szavatosságot vállalunk. (HA A MŰSZAKI PARAMÉTEREKNÉL MÁS NINCS FELTÜNTETVE!).
- Aláírással igazolom, hogy a fenti szerkezeteket és tartozékokat megrendelem, a megrendelés feltételeit elfogadom.

Nagykanizsa, 2019.02.21.

.....

Csörnyeföld Község Önkormányzata

Készítette: Palkovics Bettina
Nagykanizsa, 2019.02.21.

ÁRAJÁNLAT No: A/19/58884

Tisztelt Csörnyeföld Község Önkormányzata!

Örömmel vettük érdeklődését termékeink iránt, melyről üzleti feltételeink szerint és az Ön által megadott paraméterek alapján az alábbiakban árajánlatot adunk.

MŰSZAKI TARTALOM:

- Típus** : ajtók, ablakok Gealan profilrendszer műanyag profilrendszer, horganyzott idomacél merevítéssel
- Vasalat** : ablakok, erkélyajtók:
Roto NT gyártmányú egykezes működtetésű nyíló-bukó vasalatok
bejárati ajtók:
Roto NT gyártmányú biztonsági ajtózárok
tolóajtók:
Roto NT gyártmányú tolóvasalat és kilincs
- Kilincs** : ablakok, erkélyajtók:
Roto NT illetve ezzel egyenértékű típusú
bejárati ajtók:
Rotoline illetve ezzel egyenértékű típusú
- Szín** : fehér, ha ettől eltérő, akkor az egyes pozíciók leírásánál található a tervezett szín
- Méret** : tényleges méret
- Ajánlat érvényessége** : Az ajánlatban szereplő árakat napon belüli megrendelés és további napon belüli gyártás esetén vállaljuk.

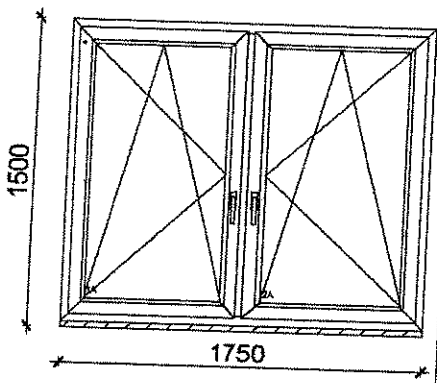
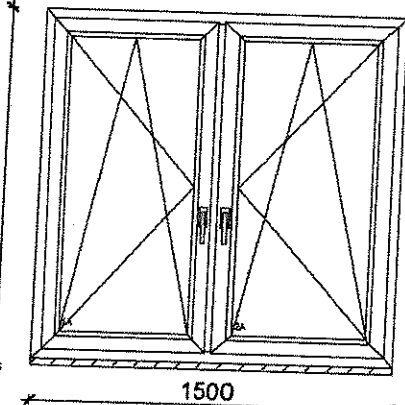
Tétel	Mennyiség	Megnevezés	Nettó egységár	Nettó ár összesen
<p>1</p> 	2 db	<p>Tokoztott ablak, BNY / bal + BNY / jobb Nettó listaár: 95 157 Engedmény: 52.00 % Gealan S8000 Szélesség: 1750 mm Magasság: 1470 mm Szerkezet ára: 95 157</p> <p>Üveg 4mm-16 Ar-4 Low-E <u>Mező</u> 1A, 2A <u>Felár</u> 0</p> <p>Vasalat ablak BNY balos-NORMAL 1 ablak BNY jobbos-NORMAL 2</p> <p>Kilincs ROTOLINEABL.KILL35 RAL9016 .K050A11725 1 ROTOLINEABL.KILL35 RAL9016 .K050A11725 2</p> <p>Egyéb kiegészítők Párkányfogadó 30 , 1750 mm</p>	45 675	91 350
<p>2</p> 	1 db	<p>Tokoztott ablak, BNY / bal + BNY / jobb Nettó listaár: 90 341 Engedmény: 52.00 % Gealan S8000 Szélesség: 1500 mm Magasság: 1470 mm Szerkezet ára: 90 341</p> <p>Üveg 4mm-16 Ar-4 Low-E <u>Mező</u> 1A, 2A <u>Felár</u> 0</p> <p>Vasalat ablak BNY balos-NORMAL 1 ablak BNY jobbos-NORMAL 2</p> <p>Kilincs ROTOLINEABL.KILL35 RAL9016 .K050A11725 1 ROTOLINEABL.KILL35 RAL9016 .K050A11725 2</p> <p>Egyéb kiegészítők Párkányfogadó 30 , 1500 mm</p>	43 364	43 364
3	2 db	250-es külső műanyag párkány, végzáró elemekkel, 1750 mm	5 565	11 130
4	1 db	250-es külső műanyag párkány, végzáró elemekkel, 1500 mm	4 825	4 825
5	2 db	350-es belső műanyag párkány, végzáró elemekkel, 1750 mm	6 965	13 930
6	1 db	350-es belső műanyag párkány, végzáró elemekkel, 1500 mm	6 025	6 025

ÖSSZESÍTŐ

Nyílászárók nettó összege	170 624 Ft
Beépítési költség	66 150 Ft
Nettó végösszeg	236 774 Ft
+ ÁFA (27.0%)	63 929 Ft
Bruttó végösszeg	300 703 Ft

TÁJÉKOZTATÓ

GDPR irányelv elérhető itt: <http://www.rekordablak.hu/gdpr/>

Külön visszajelzés hiányában személyes adatainak kezelését elfogadottnak tekintjük.

Ajánlatunk kizárólag a műszaki tartalomban meghatározott paraméterekre vonatkozik (alap esetben nem tartalmazza a szállítást, a beépítést, a takarólécek és párkányok, könyöklők, redőnyök, kőműves javítások költségeit és a kibontott szerkezetek elszállítását, HA AZ KÜLÖN NINCS FELTÜNTETVE). Az ajánlatban a megjelenő termékek belső nézetből vannak ábrázolva (HA AZ ÁBRÁZOLÁS MÓDJÁRÓL KÜLÖN MEGJEGYZÉS NINCS A TÉTEL MELLÉ FELTÜNTETVE). Árajánlatunk kiadástól számított 15 naptári napig érvényes. Az ajánlatban szereplő műszaki tartalom módosítása (mennyiség, méret, kivitelbeli változás) az árak változását vonja maga után.

Megrendelés: A műszaki paraméterek rögzítését követően a Megrendelő az Árajánlat aláírásával igazolja az árajánlatban szereplő tételek megrendelését, és vállalja a feltüntetett végösszeg 50%-ának előlegkénti befizetését és a teljes összeg kiegyenlítését legkésőbb a szerkezetek átvételéig.

Gyártási idő: A műszaki paraméterek rögzítését és az aláírt Árajánlatot követően az előleg kiegyenlítésétől számított 2-6 hét. (Árajánlatonként EGYEDI!).

Fizetési feltételek:

1. Megrendeléskor (szerződéskötéskor) a szerkezet árakra vetített 50% rendelési előleg kiegyenlítése.
 2. Késze jelentéskor a szerkezetek telephelyünkön (8800 Nagykánizsa, Magyar u. 168.) történő átvételével egy időben illetve beépítés esetén, a beépítést követően a fennmaradó szerkezet árak kiegyenlítése.
- A megrendelésben (szerződésben) foglalt nyílászárók és tartozékaik mindaddig a Rekord-Nyílászáró Nyugat Kft. tulajdonát képezik, és azzal szabadon rendelkezik, amíg a vételár 100%-ban nincs kiegyenlítve!
Visszaigazolás aláírását követően módosításokat nem áll módunkban elfogadni!
- Garancia: A termék megfelelő beépítése, rendszeres karbantartása és rendeltetészerű használata esetén, a vásárlástól számítva 2 évig szavatosságot vállalunk. (HA A MŰSZAKI PARAMÉTEREKNÉL MÁS NINCS FELTÜNTETVE!).
- Aláírással igazolom, hogy a fenti szerkezeteket és tartozékokat megrendelem, a megrendelés feltételeit elfogadom.

Nagykánizsa, 2019.02.21.

.....

NYÍLÁSZÁRÓ ÁTTEKINTŐ

Árajánlat száma:
Ügyfél:

A/19/58884
Csömyeföld Község
Önkormányzata

Oldalszám: 4/4

Tétel 1: 2 db
Tökosztott ablak, BNY / bal + BNY / jobb

Tétel 2: 1 db
Tökosztott ablak, BNY / bal + BNY / jobb

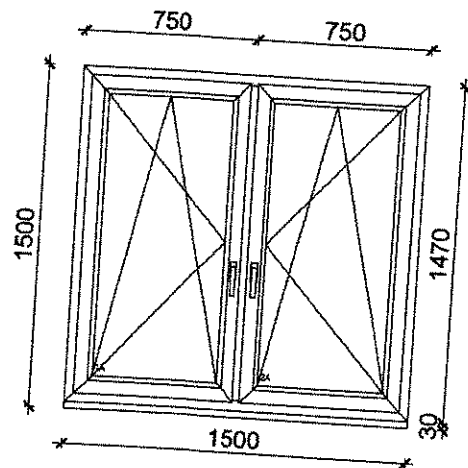
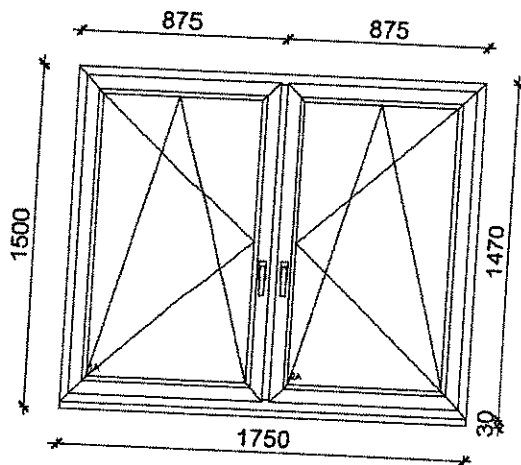

ELŐTERJESZTÉS
Csörnyeföld Község Önkormányzata Képviselő-testületének
2019. március 21. napján tartandó
oron kívüli, nyilvános képviselő-testületi ülésére

5. napirendi pont

Az előterjesztés tárgya: **2019. évre vonatkozó közbeszerzési terv elfogadása**
A napirend előterjesztője: Simon Zoltán polgármester
Az előterjesztést készítette: dr. Faragó-Szabó Melitta aljegyző
Döntéshozatal módja: **egyszerű többséggel, nyílt szavazással**

Tisztelt Képviselő-testület!

A közbeszerzésekről szóló 2015. évi CXLIII. törvény 42. § (1) bekezdése alapján (továbbiakban: Kbt.) 5. § (1) bekezdésében meghatározott ajánlatkérők - a központi beszerző szervek kivételével - a költségvetési év elején, legkésőbb március 31. napjáig éves összesített közbeszerzési tervet (a továbbiakban: közbeszerzési terv) készítenek az adott évre tervezett közbeszerzéseikről.

A helyi önkormányzat az Kbt. 5. § (1) bekezdés c) pontja alapján tartozik a törvény alanyi hatálya alá. A közbeszerzési tervet az ajánlatkérőnek legalább öt évig meg kell őriznie. A közbeszerzési terv nyilvános. A Közbeszerzési Hatóság által összeállított értékhatárokat a Közbeszerzési Hatóság által összeállított mellékelt táblázat tartalmazza:

A Kbt. 42. § (3) bekezdése szerint a közbeszerzési terv nem vonja maga után az abban megadott közbeszerzésre vonatkozó eljárás lefolytatásának kötelezettségét. Az ajánlatkérő a közbeszerzési tervben nem szereplő közbeszerzésre vagy a tervben foglaltakhoz képest módosított közbeszerzésre vonatkozó eljárást is lefolytathat. Ezekben az esetekben a közbeszerzési tervet módosítani kell az ilyen igény vagy egyéb változás felmerülésekor, megadva a módosítás indokát is.

A Kbtv. 43. § (1) bekezdés a) pontja alapján az ajánlatkérő köteles a Közbeszerzési Hatóság által működtetett Közbeszerzési Adatbázisban – amennyiben a Közbeszerzési Adatbázisban való közzététel nem lehetséges, a saját vagy a fenntartója honlapján – az elfogadást követően haladéktalanul közzétenni a közbeszerzési tervet, valamint annak módosítását.

Csörnyeföld Község Önkormányzata a 2019. évben nem tervez olyan beruházást, fejlesztés, felújítást, beszerzést, amelyek közbeszerzési eljárás hatálya alá tartoznának.

A fentiekre tekintettel kérem a T. Képviselő-testületet, hogy határozati formában döntsön arról, hogy a 2019. évben a Kbt. hatálya alá tartozó beruházást, fejlesztés, felújítást, beszerzést nem tervez.

Határozati javaslat

Csörnyeföld Község Önkormányzat Képviselő-testülete 2019. évben nem tervez olyan beszerzést, amely a közbeszerzésekről szóló 2015. évi CXLIII. törvény hatálya alá tartozik.

Felelős: polgármester
Határidő: azonnal

Csörnyeföld, 2019. március 14.

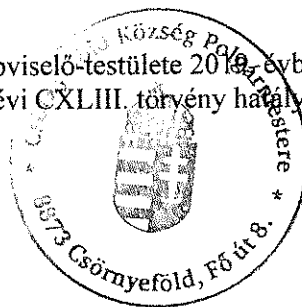

Simon Zoltán sk.
polgármester

Közbeszerzési értékhatarok ¹ 2018. január 1. - 2019. december 31.						
AJÁNLATKÉRŐ BESZERZÉS TÁRGYA	ÁRUBESZERZÉS /SZOLGÁLTATÁS- MEGRENDELÉS	ÉPÍTÉSI BERUHÁZÁS	ÉPÍTÉSI KONCESSZIÓ	SZOLGÁLTATÁSI KONCESSZIÓ	TERVPÁLYÁZATI ELJÁRÁS	Uniós értékhatar
Kbt. 5. § (1) bek. a)-b) pont	144.000 EUR 44.735.040 HUF				144.000 EUR 44.735.040 HUF	Uniós értékhatar
Kbt. 5. §-a szerinti egyéb	221.000 EUR 68.655.860 HUF				221.000 EUR 68.655.860 HUF	
Kbt. 5. §-a szerinti valamennyi ajánlatkérő	Ha a beszerzés tárgya a Kbt. 3. mellékletében szereplő szociális és egyéb szolgáltatás: 750.000 EUR 232.995.000 HUF	5.548.000 EUR 1.723.541.680 HUF		5.548.000 EUR 1.723.541.680 HUF		
KÖZSZOLGÁL- TATÓ	443.000 EUR 137.622.380 HUF A Kbt. 3. mellékletében szereplő szociális és egyéb szolgáltatásra:				443.000 EUR 137.622.380 HUF	

¹ forrás: <https://www.kozbeszerzes.hu/kisokos/ertekhatarak/ertekhatarak-tablazatos-formaban/>

	1.000.000 EUR 310.660.000 HUF						
KLASSZIKUS AJÁNLATKÉRŐ	15.000.000 HUF	25.000.000 HUF	100.000.000 HUF	30.000.000 HUF		Nemzeti értékhatar	
		100.000.000 HUF	200.000.000 HUF	100.000.000 HUF			
KÖZSZOLGÁLTATÓ	50.000.000 HUF						



PÁLYÁZATI KIÍRÁS

**A Magyar Falu Program keretében
„A nemzeti és helyi identitástudat erősítése”**

című

alprogramhoz

A kiírás kódszáma: MFP-NHI/2019

Tartalomjegyzék

Tartalomjegyzék	2
1. Bevezető	3
1.1. A pályázati kiírás indokoltsága és célja	3
1.2. A rendelkezésre álló forrás	3
2. A pályázat célja	3
2.1. A projekt keretében támogatható tevékenységek	3
2.1.1. Önállóan támogatható tevékenységek:	3
2.1.1.1. Meglévő közösségi és kulturális építmények külső és belső tereinek felújítása, bővítése, korszerűsítése	3
2.1.1.2. A közösségi célú helyiségekben megvalósuló kül- és beltéri programok szervezése, ezekhez kapcsolódó eszközbeszerzés és működési költségek támogatása	4
2.1.1.3. Közösségszervező alkalmazásának bértámogatása	4
2.1.2. Önállóan nem támogatható tevékenységek	5
2.2. Nem támogatható tevékenységek	5
2.3. A projekt műszaki-szakmai tartalmával és a megvalósítással kapcsolatos elvárások	5
2.4. A projektvégrehajtás időtartama	5
2.4.1. A projekt megkezdése	5
2.4.2. A projekt végrehajtására rendelkezésre álló időtartam	5
2.5. A projekt területi korlátozása	6
2.6. Eredménymutatók	6
2.7. Fenntartási kötelezettség	6
2.8. Biztosítékok köre	6
2.9. Saját forrás	6
3. A Pályázat benyújtásának feltételei	6
3.1. Pályázók (jogosultak) köre	6
3.2. Támogatásban nem részesíthetők köre	7
3.3. A pályázat benyújtásának határideje és módja	7
3.4. Kiválasztási kritériumok	7
3.4.1. Jogosultsági (formai) kritériumok	7
3.4.2. Tartalmi értékelési szempontok	7
3.5. Hiánypótlás és tisztázó kérdés	8
4. A finanszírozással kapcsolatos információk	8
4.1. A támogatás formája	8
4.2. A projektre maximálisan igényelhető támogatási összeg	8
4.3. Előleg igénylése	8
4.4. Az elszámolható költségek mértékére, illetve arányára vonatkozó elvárások	8
4.5. A támogatás folyósítása	9
4.6. Nem elszámolható költségek köre	9
4.7. ÁFA levonási jog	9
5. Döntésről való értesítés, Támogatói Okirat kiadásának rendje	9
5.1. Jogorvoslat	9
6. A támogatás elszámolása és ellenőrzése	10
7. Ügyfélszolgálatok elérhetősége	10
8. Mellékletek	11

1. Bevezető

A Miniszterelnökséget vezető miniszter (a továbbiakban: miniszter) pályázatot hirdet a Magyar Falu Program kihirdetéséről szóló 1669/2018. (XII.10.) Korm. határozat „nemzeti és helyi identitástudat erősítése önkormányzatok és nemzeti kulturális intézmények bevonásával” alprogramja alapján az ország teljes területén működő 5000 fő, és ez alatti lakosságú települések önkormányzatai (továbbiakban: önkormányzat) számára a **nemzeti és helyi identitástudat erősítésének támogatására** (a továbbiakban: kiírás).

1.1. A pályázati kiírás indokltsága és célja

A Kormány célul tűzte ki a kistelepülések népességmegtartó erejének növelését, a fiatalok helyben maradását, az elvándorlás visszaszorítását. Ezen célok elérésének egyik alappillére a nemzeti és helyi identitástudat erősítése az önkormányzatok és a nemzeti kulturális intézmények bevonásával.

Az alprogram hozzájárul a helyi közösségi terek fejlesztéséhez, a helyi közösségi folyamatok kezdeményezéséhez és azok megvalósításához.

A közösségi terek fejlesztése lehetőséget ad a vidéki települési társadalom kohéziójának megerősödésére.

Cél a hagyományos vidéki közösségi élet megerősödése, ezzel teret adva a fiatal generációk számára. A program esélyt ad a helyi kultúra, a szabadidős tevékenységeknek fejlődéséhez, támogatja a hagyományok megtartását és azok továbbvitelét, hozzájárul a kultúrközösségek közötti kommunikációhoz.

1.2. A rendelkezésre álló forrás

A kiírás meghirdetésekor a támogatásra rendelkezésre álló tervezett keretösszeg:

6 000 000 000 forint.

Jelen kiírás rendelkezésre álló összegét a Miniszterelnökség hazai forrásból biztosítja. Magyarország 2019. évi központi költségvetéséről szóló L. törvény 1. melléklet XI. Miniszterelnökség fejezet, 30. Fejezeti kezelésű előirányzatok cím, 1. Célelőirányzatok alcímének 41. Magyar Falu Program jogcímcsoport terhére.

2. A pályázat célja

A program lehetőséget biztosít az **5000 fő, és ez alatti lakosságú** települések számára a **nemzeti és helyi identitástudat erősítésére**. Támogatás igényelhető már meglévő kulturális intézmények tereinek felújítására, kultúrát segítő személy programszervező foglalkoztatására, valamint egyéb programszervezésre, és a programokhoz kapcsolódó eszközbeszerzésre és programokhoz kapcsolódó működési költségekre.

2.1. A projekt keretében támogatható tevékenységek

2.1.1. Önállóan támogatható tevékenységek:

2.1.1.1. Meglévő közösségi és kulturális építmények külső és belső tereinek felújítása, bővítése, korszerűsítése

- Felújítás, bővítés, pl.:
 - Fűtéskorszerűsítés, nyílászárócseré, hőszigetelés;

A Magyar Falu Program keretében meghirdetett „A nemzeti és helyi identitástudat erősítése” pályázati kiírás

- Meglévő világítási rendszerek;
- Info- és telekommunikációs hálózat korszerűsítése.

2.1.1.2. A közösségi célú helyiségekben megvalósuló beltéri programok és az ehhez kapcsolódó kültéri programok szervezése, ezekhez kapcsolódó eszközbeszerzés és működési költségek támogatása

a) A közösség életet meghatározó programok szervezése, megvalósítása

Ezen belül különösen támogathatók az alábbiak:

- A helyi társadalom kapcsolatrendszerének, közösségi életének, érdekérvényesítésének, az állampolgári részvétel fejlődését elősegítő programok
- Önkéntes tevékenységek, az önkéntességgel kapcsolatos programok;
- A gyermekek, az ifjúság, az idősek művelődését segítő, a családi életre nevelő családbarát, a generációk közötti kapcsolatokat, együttműködést elősegítő programok;
- A szegénységben vagy más hátránnyal élő csoportok társadalmi, kulturális részvételét fejlesztő, a megértést, a befogadást, a felzárkózást, az esélyegyenlőség megvalósulását elősegítő programok;
- Egészségmegőrző és prevenciós programok;
- Nemzeti és helyi identitás erősítése érdekében hely- és családismereti programok;
- Népművészeti, hagyományápoló műhelyfoglalkozások;
- Kézműves foglalkozások szervezése;
- Az egyéni és közösségi tudást, kreativitást, helyi kultúrát fejlesztő programok;
- Helyi termékfejlesztéssel, kreatív iparral kapcsolatos nonprofit programok;
- Információs és kommunikációs technológiák, és a digitalizáció kulturális alapú használata;
- Helyi kulturális agrárium, közösségi kert gondozása.

b) A közösségi tér felújításához, amatőr művészeti csoportok működéséhez, és a programok megvalósításához kapcsolódó eszközbeszerzés

c) A programokhoz kapcsolódó működési költségek

2.1.1.3. Közösségszervező alkalmazásának bértámogatása

Támogatás igényelhető egy fő – akár részmunkaidőben foglalkoztatott – közösségszervező bértámogatásának nyújtására a 2019. évi garantált bérminimum járulékaival növelt összegével (kizárólag az alkalmazni kívánt személy megjelölésével, önéletrajz csatolásával (a sablont a kiírás 2. melléklete tartalmazza), maximum egy év időtartamra). Amennyiben a közösségszervező részmunkaidőben kerül foglalkoztatásra, a maximálisan igényelhető támogatás összege munkaidő-arányosan kerül meghatározásra.

Felhívjuk a pályázók figyelmét a személyes adatok nyilvántartásánál, a hatályos adatvédelmi szabályok betartására.

Mindhárom önállóan támogatható tevékenységcsoportra vonatkozóan (2.1.1.1., 2.1.1.2. és 2.1.1.3.) benyújtható igény ugyanazon pályázatban.

2.1.2. Önállóan nem támogatható tevékenységek

- A 2.1.1. pontban meghatározott 2.1.1.1. és 2.1.1.2. tevékenységcsoportokhoz kapcsolódó:
 - Előkészítési tevékenységek (projekt előkészítési, tervezési költségek, közbeszerzési eljárás lefolytatásának költsége);
 - A tevékenységek megvalósításhoz kapcsolódó szolgáltatások (műszaki ellenőri szolgáltatás, projektmenedzsment).
- Meglévő közösségi és kulturális építmények felújítása tekintetében megújuló energiaforrások alkalmazása.

2.2 Nem támogatható tevékenységek

A kiírás keretében a 2.1.1. és a 2.1.2. pontban meghatározott tevékenységeken túlmenően más tevékenység **nem támogatható**, különösen:

- A következő építési tevékenységek: filagória, pavilon, kerti sütő, kemence, szökőkút;
- Tudományos intézetek, intézmények felújítása, bővítése (közgyűjtemények, múzeumok, levéltárak);
- Oktatási intézmények felújítása, bővítése (alsófokú, középfokú, felsőfokú);
- Könyvtárak (közkönyvtárak) felújítása, bővítése;
- Polgármesteri hivatal felújítása, bővítése;
- Út- járdaépítés, valamint felújítás, térkövezés, térkő, térburkolat vásárlása, építése;
- Tömegkommunikációs eszközök beszerzése (könyvkiadás és terjesztés, mozgókép és sajtó);

2.3. A projekt műszaki-szakmai tartalmával és a megvalósítással kapcsolatos elvárások

Jelen kiírás 2.1.1.1. pontjában támogatott tevékenység (*Meglévő közösségi és kulturális építmények külső és belső tereinek felújítása, bővítése, korszerűsítése*) megvalósítása során a hatályos, épületek felújítására vonatkozó jogszabályok betartása kötelező.

2.4 A projektvégrehajtás időtartama

2.4.1. A projekt megkezdése

Jelen pontot az „*Általános Útmutató a Magyar Falu Program keretében 2019. évben meghirdetett kiírásokhoz*” c. dokumentum (a továbbiakban Útmutató 2019.) tartalmazza.

2.4.2. A projekt végrehajtására rendelkezésre álló időtartam

A projekt fizikai befejezésére a Támogatói Okirat kézbesítésétől számított legfeljebb **18 hónap** áll rendelkezésre, de legkésőbb 2020. december 31.

A tervezett programok megvalósításának időszaka, és a bértámogatás nyújtásának időszaka nem haladhatja meg a **12 hónapot**.

További szabályokat az Útmutató 2019. tartalmaz.

2.5. A projekt területi korlátozása

A projekt megvalósítási helyszíne Magyarország közigazgatási területe.

2.6. Eredménymutatók

A projekt befejezésekor a beszámoló részeként a Kedvezményezettnek adatközlésként az alábbi adatokról kell információt szolgáltatni:

Eredménymutató neve	Mértékegység
A felújított, korszerűsített közösségi, kulturális intézmény alapterülete	m ²
Megvalósult programok száma	db
A programhoz beszerzett eszközök száma	db

2.7. Fenntartási kötelezettség

Eszközbeszerzés (2.1.1.2. tevékenységcsoport) esetén a fenntartási kötelezettség a elszámolás jóváhagyásáról szóló döntés hatályba lépését követő hónap első napjától számított **három éven át, építési beruházás (2.1.1.1. tevékenységcsoport)** esetében a elszámolás jóváhagyásáról szóló döntés hatályba lépését követő hónap első napjától számított **öt éven át tart.**

A 2.1.1.2. a); a 2.1.1.2. c) és a 2.1.1.3. tevékenységcsoportok esetén nem értelmezhető a fenntartási kötelezettség. Ezen tevékenységek megvalósításának alátámasztására a kedvezményezett csak elszámolás, és az annak részét képező beszámoló benyújtására kötelezett.

További szabályokat az Útmutató 2019. tartalmaz.

2.8. Biztosítékok köre

A pályázónak jelen pályázati konstrukcióban nem kell biztosítékot nyújtania.

2.9. Saját forrás

A támogatás folyósításának nem feltétele saját forrás biztosítása/rendelkezésre állása.

3. A Pályázat benyújtásának feltételei

3.1. Pályázók (jogosultak) köre

Jelen kiírásra pályázatot nyújthatnak be:

- Helyi önkormányzati költségvetési irányító és költségvetési szervek (GFO 321) esetén: azok a települések, ahol a lakónépesség száma 5000 fő, vagy ez alatti, a 2018. január 1. napján a Belügyminisztérium által kezelt adatok alapján;
- Helyi önkormányzatok társulása (GFO 327) esetén: azok a társulások, amelyek valamennyi tagtelepülésének a lakónépesség száma 5000 fő, vagy ez alatti, a 2018. január 1. napján a Belügyminisztérium által kezelt adatok alapján.

További szabályokat az Útmutató 2019. tartalmaz.

3.2. Támogatásban nem részesíthetők köre

Jelen pontot az Útmutató 2019. tartalmazza.

3.3. A pályázat benyújtásának határideje és módja

A pályázatot kizárólag elektronikus úton, az elektronikus benyújtó felületen keresztül lehet benyújtani;

A pályázatot benyújtó önkormányzatnak rendelkeznie kell hivatali kapuval.

A kapcsolattartás kizárólag elektronikus úton történik.

Jelen kiírás keretében a pályázatok benyújtására az alábbi időtartamban:

2019. április 15. és 2019. május 15. között van lehetőség.

A pályázatok benyújtása folyamatosan, de legkésőbb az alábbi határidőig történik:

2019. május 15.

További szabályokat az Útmutató 2019. tartalmaz.

3.4. Kiválasztási kritériumok

3.4.1. Jogosultsági (formai) kritériumok

- A pályázat (elektronikus felület) valamennyi rovata ki van töltve, és minden kérdésre választ ad;
- A pályázatot a pályázati kiírás 3.1 pontjában megjelölt jogosult nyújtotta be;
- A kötelező nyilatkozatok kitöltésre kerültek, és nem valótlan tartalmúak;
- A kötelező csatolandó mellékletek megfelelő tartalommal és határidőben benyújtásra kerültek.

Figyelem a csatolandó mellékleteket kizárólag PDF formátumban áll módunkban elfogadni!

3.4.2. Tartalmi értékelési szempontok

A döntést megalapozó főbb értékelési szempontok:

- Települési önkormányzatok egy lakosra jutó adóerő-képessége a 2018. évi adatok alapján;
- A fejlesztés megvalósításának helye a *kedvezményezett járások besorolásáról* szóló 290/2014. (XI. 26.) Korm. rendelet alapján;
- A fejlesztés megvalósításának helye a *kedvezményezett települések besorolásáról és a besorolás feltételrendszeréről* szóló 105/2015. (IV.23.) Korm. rendelet alapján;
- A Magyar Falu Program jelen pályázati kiírásához való viszonya, indokoltsága, célja, részletes szakmai tartalma, komplexitása, viszonya más korábbi és tervezett települési fejlesztésekkel;
- A projekt keretében meghozott környezettudatosági, energiahatékonysági intézkedései, ezek társadalmi hatása, fenntarthatósága.

A döntést megalapozó főbb értékelési szempontok mellett **különösen támogathatók:**

- Azok a települések, amelyek közigazgatási határaitól függetlenül magasabb népességszám bevonását határozzák meg;
- Azok a települések, amelyek a pályázat beadásakor nem rendelkeznek működő közösségi és kulturális térrel;

A Magyar Falu Program keretében meghirdetett „A nemzeti és helyi identitástudat erősítése” pályázati kiírás

- Szakmai gyakorlattal és szakirányú végzettséggel rendelkező közösség-szervező személyt kívánnak alkalmazni;
- Részmunkaidőben dolgozó közösség-szervező személyt kívánnak alkalmazni.

3.5. Hiánypótlás és tisztázó kérdés

Jelen pontot az Útmutató 2019. tartalmazza.

4. A finanszírozással kapcsolatos információk

4.1. A támogatás formája

A Magyar Falu Program (a továbbiakban: MFP) keretében nyújtott támogatás vissza nem térítendő, 100%-os támogatási intenzitású hazai támogatásnak minősül.

4.2. A projektre maximálisan igényelhető támogatási összeg

- Meglévő közösségi és kulturális építmények külső és belső tereinek felújítása, bővítése, korszerűsítése **(15 000 000 forint összeghatárig)**;
- A közösségi célú helyiségekben megvalósuló programok szervezése (kültéri is), a közösségi tér felújításához, amatőr művészeti csoportok támogatásához, és a programokhoz kapcsolódó eszközbeszerzés, a programokhoz kapcsolódó működési költségek támogatása **(5 000 000 forint összeghatárig)**;
- Közösség-szervező alkalmazásának bértámogatása a 2019. évi garantált bérminimum és járulékainak megfelelő összegben. **(2 796 300 forint összeghatárig)**.

Az egyes tevékenységcsoportokra meghatározott maximális támogatási összegek a projektre igényelhető maximális támogatási összeg meghatározásakor egy projekt keretén belül **összeadandók**, azaz egy mindhárom tevékenységcsoportra egyszerre irányuló projekt esetében igényelhető maximális **támogatási összeg összesen 22 796 300 forint lehet**, melybe beleszámítandó az önállóan nem támogatható tevékenységekre igényelhető támogatási összeg is.

4.3. Előleg igénylése

A Támogató a támogatott projektek esetében 100%-os mértékű támogatási előleget biztosít. A támogatási előleg biztosítása a 4.5. pont alapján történik.

4.4. Az elszámolható általános költségek mértékére, illetve arányára vonatkozó elvárások

A projekt tervezése során az egyes elszámolható költségtípusok vonatkozásában a következő költségkorlátokat szükséges figyelembe venni:

Költségtípus	Mértéke a 2.1.1.1. és 2.1.1.2. tevékenységek elszámolható költségeire vetítve
I. Projekt-előkészítési, tervezési költségek: <ul style="list-style-type: none">- Pályázati dokumentáció összeállítása;- Műszaki/építészeti tervdokumentáció elkészítése;- Tervezés, engedélyezés;- Hatósági eljárások költsége;	maximum 7 %

II.	Közbeszerzési eljárások lefolytatása: <ul style="list-style-type: none">- Közbeszerzési dokumentáció összeállítása;- Közbeszerzési tanácsadói tevékenység;- Közbeszerzési eljárás díja.	
III.	Műszaki ellenőri szolgáltatás: <ul style="list-style-type: none">- Független műszaki ellenőri szolgáltatás költsége és a kapcsolódó engedélyek és egyéb hatósági díjak.	
IV.	Projektmenedzsment költsége	

Ha a pályázó kizárólag jelen kiírás **2.1.1.3. Közösségszervező személy bértámogatása** tevékenységre nyújtja be kérelmét, a fenti költségeket nem számolhatja el.

A közbeszerzésre vonatkozó általános szabályokat az Útmutató 2019. tartalmazza.

4.5. A támogatás folyósítása

A megítélt támogatási összeget a Magyar Államkincstár (a továbbiakban: Kincstár a Támogatói Okirat kiállítását követő **öt napon belül** egy összegben átutalja a Kedvezményezett nevére szóló, a pályázatban megadott bankszámlaszámra.

További szabályokat az Útmutató 2019. tartalmaz.

4.6. Nem elszámolható költségek köre

A támogatható tevékenységekhez kapcsolódóan NEM elszámolható költségnek minősül mindazon költség, amely nem kapcsolódik jelen kiírás 2.1. pontjában szereplő tevékenységekhez, különösen az alábbiakhoz kapcsolódó költségek: -

- Új épület építése;
- Használt eszköz, használt anyag vásárlása;
- Felújításon, korszerűsítésen túlmutató beruházások költségei,
- Saját tulajdonban lévő ingatlanon, épületben megvalósuló rendezvény esetén a megvalósítási helyszínéhez kapcsolódó bérleti díj;
- Járműbeszerzés;
- Élő állat beszerzése;
- Szeszecital, dohányáru;
- Pénzbeli jutalom;
- Sikerdíj;
- A társadalmi kirekesztést erősítő tevékenységek.

További szabályokat az Útmutató 2019. tartalmaz.

4.7 ÁFA levonási jog

Jelen pontot az Útmutató 2019. tartalmazza.

5. Döntésről való értesítés, Támogatói Okirat kiadásának rendje

Jelen pontot az Útmutató 2019. tartalmazza.

5.1 Jogorvoslat

Jelen pontot az Útmutató 2019. tartalmazza.

A Magyar Falu Program keretében meghirdetett „*A nemzeti és helyi identitástudat erősítése*” pályázati kiírás

6. A támogatás elszámolása és ellenőrzése

Jelen pontot az Útmutató 2019. tartalmazza.

7. Ügyfélszolgálatok elérhetősége

Jelen pontot az Útmutató 2019. tartalmazza.

8. Mellékletek

1. számú melléklet

A pályázat elkészítésekor a következő mellékleteket szükséges csatolni PDF formátumban:

- A fejlesztéssel érintett intézmény működési engedélye/ telepengedélye (amennyiben releváns);
- Tervező által készített helyszínrajz, vázlatrajz (jelenlegi és tervezett állapot bemutatása) és rövid műszaki leírás (amennyiben releváns);
- Társulási megállapodás pályázat benyújtására (amennyiben releváns);
- Építési beruházás esetén a fejleszteni kívánt ingatlan (az ingatlan 100 %-os önkormányzati tulajdonát alátámasztó), 30 napnál nem régebbi TAKARNET rendszerből lekérdezett elektronikus tulajdoni lapjának másolata (kötelező);
Amennyiben a pályázat benyújtásakor a fejleszteni kívánt ingatlan még nincs 100 %-ban a pályázó tulajdonában, a tulajdonjog megszerzésére vonatkozóan az ingatlan-nyilvántartási eljárás megindítását (széljegyen történő bejegyzés) legkésőbb a pályázathoz kapcsolódó hiánypótlásra rendelkezésre álló határidőig kell benyújtani. Az ingatlan 100%-os tulajdonjogának igazolása (ezt alátámasztó TAKARNET rendszerből lekérdezett elektronikus tulajdoni lap másolatának benyújtása) a Támogatói Okirat kiállításának feltétele.
- Tervezői nyilatkozat műemléki védelemről (amennyiben releváns);
- Építési beruházás esetében árajánlat vagy tervezői költségvetés/költségbecslés *(a 4.4 pontban felsorolt tevékenységek kivételével)*;
- Engedély-, vagy bejelentés köteles építési tevékenység esetében a pályázathoz elegendő az engedélyezési eljárás megindítását igazoló dokumentumot csatolni, ha rendelkezésre áll a jogerős engedély, kérjük csatolni. A jogerős építési engedély megléte és benyújtása a Támogatói Okirat kiállításának feltétele;
- Nem engedélyköteles építési tevékenység esetén csatolni szükséges a hatósági szolgáltatás keretében megkért, az illetékes építésügyi hatóság által kiadott hatósági igazolást, vagy tervezői nyilatkozatot arról, hogy a fejlesztéshez nem szükséges hatósági engedély (ha a tervezett beruházás nem engedélyhez kötött) (amennyiben releváns);
- Programterv 4. számú melléklet alapján (amennyiben releváns);
- Jelen kiírás 2.1.1.3. pontjában meghatározott tevékenységcsoportra irányuló pályázat esetén a megjelölt közösség-szervező 2. számú melléklet szerinti szakmai önéletrajza. (Felhívjuk a pályázók figyelmét a személyes adatok nyilvántartásánál, a hatályos adatvédelmi szabályok betartására.)
- Berendezések, gépek, eszközök, programok esetében egy darab árajánlat, - amennyiben releváns- műszaki leírás, (amennyiben releváns);
- **Jelen kiírás 3. számú melléklete szerinti nyilatkozat (kötelező);**
- **Nyilatkozat a kettős finanszírozás elkerüléséről. (5. számú melléklet) (kötelező);**
- **Aláírási címpéldány, ha rendelkezésre áll a pályázat benyújtásakor, a Támogatói Okirat kiállításának azonban feltétele, (kötelező);**
- **Hivatalos, bank által hitelesített igazolás a bankszámláról (kötelező).**

A Magyar Falu Program keretében meghirdetett „*A nemzeti és helyi identitástudat erősítése*” pályázati kiírás

A pályázónak az elektronikus benyújtó felületen, elektronikusan kötelező nyilatkozni arról, hogy:

- Adósságrendezési eljárás alatt nem áll;
- A pályázatban permentes ingatlanon megvalósuló beruházásra, felújításra igényel támogatást;
- A pályázati kiírás közzététele előtt a felújítást, fejlesztést nem kezdte meg;
- Pályázó ÁFA levonási jogra vonatkozó nyilatkozata;
- A településen a pályázat benyújtásának időpontjában rendelkezik-e működő közösségi és kulturális térrel;
- Nyertes pályázat esetén hozzájárul, hogy a településen a tájékoztatás, nyilvánosság biztosítása céljából kommunikációs eszköz kerül kihelyezésre.

2. számú melléklet

Önéletrajz

Név:

Lakcím:

Születési dátum:

Telefon elérhetőség:

E-mail elérhetőség:

Jelenleg betöltött munkaköre:

Iskolai végzettségek

Szakmai tapasztalat

Alulírott hozzájárulok, hogy a jelen nyilatkozaton rögzített személyes adataimat a pályázó a pályázat elkészítéséhez felhasználja, és azt továbbítja a Miniszterelnökség felé, a pályázat mellékleteként.

Kelt:, 2019. (hónap) (nap)

.....
Aláírás

3. számú melléklet

Nyilatkozat

Alulírott (név) a
..... képviselőjében eljárva
nyilatkozom, hogy a Miniszterelnökség által, a Magyar Falu Program keretében kiírt „**A nemzeti és helyi identitástudat erősítése**” kiírásban foglaltakat ismerem, a projekt megvalósítását vállalom.

Büntetőjogi felelősségem tudatában kijelentem, hogy az általam képviselt kérelmező tekintetében nem állnak fenn az államháztartásról szóló törvény végrehajtásáról szóló 368/2011. (XI. 31.) Korm. rendelet 81. §-ában meghatározott kizáró okok.

Kelt:, 2019. (hónap) (nap)

.....
Pályázó képviselőjére jogosult személy
aláírása

4. számú melléklet (az elektronikus benyújtó felületen)

Programterv

A program neve:

1. A program bemutatása (2000 karakter)

- **vonzásterületére, vonzáskörzetére vonatkozó adatok**
- **célcsoport bemutatása**
- **programelemek bemutatása**
- **együttműködések**
- **tervezett költségvetés** (kitérve a programokhoz kapcsolódó működési költségek tervezett összegére);

2. A programelemek ütemezése (rendszeresség, időtartam) (1000 karakter)

(A tervezett programok megvalósításának időszaka a projekt fizikai befejezésére rendelkezésre álló 18 hónapos megvalósítási határidőn belül nem haladhatja meg a 12 hónapot.)

5. számú melléklet

Nyilatkozat kettős finanszírozás elkerüléséről

Alulírott a képviselőjében eljárva nyilatkozom, hogy a Miniszterelnökség által a Magyar Falu Program keretében kiírt, „A nemzeti és helyi identitástudat erősítése” tárgyú kiírás kapcsán a **benyújtott kérelmekben szereplő, megvalósítani kívánt fejlesztésekre vonatkozóan** más hazai vagy uniós forrás keretében **támogatásban nem részesültem.**

Továbbá, nyilatkozom, hogy a Miniszterelnökség által a Magyar Falu Program keretében kiírt, „A nemzeti és helyi identitástudat erősítése” tárgyú kiírás kapcsán a benyújtott kérelmekben szereplő **megvalósítási hely vonatkozásában** jelen pályázat benyújtását megelőző öt évben más hazai vagy uniós forrás keretében **a kiírás alapján támogatható tevékenységek tekintetében támogatásban részesültem/nem részesültem¹.**

Amennyiben a kérelmekben megjelölt megvalósítási helyen korábban más hazai vagy uniós program keretében megvalósított projektem, beruházásom fenntartási ideje még nem telt le, annak fenntartását, eredményeinek érvényesülését biztosítom.

Kijelentem, hogy – amennyiben releváns – korábbi, illetve más hazai vagy uniós program keretében támogatott projektjeimet, beruházásaimat, valamint azok jelen fejlesztéstől való lehatárolását a „Nyilatkozat támogatással érintett projektekről” c. nyilatkozatomban bemutattam; indikátorvállalásait, eredménymutatóit lehatároltam a kettős finanszírozás elkerülése érdekében.

Kelt:, 2019. (hónap) (nap)

.....
Pályá képviselőjére jogosult személy aláírása

¹ a megfelelő rész aláhúzendó

Amennyiben a pályázó úgy nyilatkozik, hogy a kiírás alapján támogatható tevékenységekre vonatkozóan részesült támogatásban, úgy a „Nyilatkozat támogatással érintett projektekről” elnevezésű sablont kötelező kitöltenie, és a támogatási kérelméhez csatolni.

A nyilatkozat ezen részében akkor húzható alá a „nem részesültem” válasz, amennyiben jelen pályázat benyújtását megelőző öt évben nem áll fenn hatályos támogatási jogosultsága, illetve ezzel kapcsolatos fenntartási kötelezettsége, valamint nem áll elbírálás alatt hasonló tárgyú pályázata / kérelme.

Nyilatkozat támogatással érintett projektekről

a Magyar Falu Program keretében meghirdetett „A nemzeti és helyi identitástudat erősítése” kiíráshoz kapcsolódóan

Pályázó adószáma:

Megvalósítási hely:

A pályázatban megjelölt megvalósítási helyen a támogatással érintett projektek adatai:

Program megnevezése, kódszáma	Támogatói döntés azonosító száma	Épület / létesítmény sorszáma	Projekt keretében támogatott tevékenység(ek) leírása	Támogatott tevékenység megvalósításának állapota

Kelt: (év) (hónap) (nap)

.....
Pályázó képviselőjére jogosult személy aláírása

Kitöltési útmutató a Nyilatkozat támogatással érintett projektekről c. dokumentum kitöltéséhez

Ezen a nyilatkozaton kell megadni az adott megvalósítási helyhez tartozó helyszínrajz szerint a megvalósítási hely(ek)en feltüntetett épületek és létesítmények, illetve infrastrukturális beruházásoknak a jelen és múltbeli támogatásokkal történő érintettségét, az adott támogatások azonosító adatát és a megvalósítás állapotát. Megvalósítási helyenként külön-külön dokumentum benyújtása szükséges.

Egy adott megvalósítási helyre vonatkozóan több oldalt csatolhat, ha a szükséges adatokhoz kevésnek bizonyul a sorok száma.

A pályázattal együtt kötelezően benyújtandó méretarányos megvalósítási helyszínrajzon az épületeket, létesítményeket és infrastrukturális beruházásokat számozással kell megjelölni. Amennyiben a támogatással érintett beruházások több megvalósítási helyet érintenek, az egyes megvalósítási helyszínrajzokon fel kell tüntetni a megvalósítási hely pontos megnevezését (település és utca, házszám vagy helyrajzi szám megadásával) azért, hogy egyértelműen beazonosítható legyen, hogy a nyilatkozathoz mely megvalósítási helyszínrajz tartozik. Ha az objektum/épület/létesítmény több program/intézkedés keretében érintett, akkor ahány program/intézkedés érinti, annyi sorban, kell feltüntetni, és minden sorba oda kell írni az objektum számát (azaz annyi sor lesz az „*Épület / létesítmény sorszáma*” mezőben azonos számmal feltüntetve). Egy adott „*Épület / létesítmény sorszáma*” sorhoz, azaz egy létesítményhez tartozó sorok számát tehát az érintett programok száma, és az azon belül elkülöníthető támogatási egységek száma határozza meg.

Projekt keretében támogatott tevékenység(ek) leírása: Ebben a mezőben adja meg a fent jelölt programok/intézkedések keretében megvalósult/megvalósuló beruházás(ok) megnevezését, leírását.

Támogatott tevékenység megvalósításának állapota: Ebben a mezőben adja meg beruházásonként, tevékenységenként a megvalósítás állapotát, az alábbi rövidítések szerint:

- amennyiben még nem kezdte meg a tevékenység megvalósítását, „N” betűjelzést kell megadni;
- amennyiben a tevékenység megvalósítása folyamatban van, „F” betűjelzést kell megadni;
- amennyiben a tevékenység megvalósult (ideértve az üzemeltetési időszakkal érintett tevékenységeket), „M” betűjelzést kell megadni;

6. számú melléklet

A kiírásra vonatkozó fontosabb jogszabályok

- 2011. évi CLXXXIX. törvény Magyarország helyi önkormányzatairól;
- 2011. évi CXII. törvény az információs önrendelkezési jogról és az információszabadságról;
- 2007. évi CXXVII. törvény az általános forgalmi adóról;
- 2003. évi CXXV. törvény az egyenlő bánásmódról és az esélyegyenlőség előmozdításáról;
- 2000. évi C. törvény a számvitelről;
- 2001. évi LXIV. törvény a kulturális örökség védelméről;
- 1997. évi CXL. törvény a muzeális intézményekről, a nyilvános könyvtári ellátásról és a közművelődésről;
- 1997. évi LXXVIII. törvény az épített környezet alakításáról és védelméről;
- 68/2018. (IV. 9.) Korm. rendelet a kulturális örökség védelmével kapcsolatos szabályokról;
- 376/2017. (XII. 11.) Korm. rendelet a muzeális intézmények működési engedélyéről;
- 266/2013. (VII. 11.) Korm. rendelet az építésügyi és az építésüggyel összefüggő szakmagyakorlási tevékenységekről;
- 275/2013. (VII. 16.) Korm. rendelet az építési termék építménybe történő betervezésének és beépítésének, ennek során a teljesítmény igazolásának részletes szabályairól;
- 4/2013. (I. 11.) Korm. rendelet az államháztartás számviteléről;
- 368/2011. (XII. 31.) Korm. rendelet az államháztartásról szóló törvény végrehajtásáról;
- 191/2009. (IX. 15.) Korm. rendelet az építőipari kivitelezési tevékenységről;
- 176/2008. (VI. 30.) Korm. rendelet az épületek energetikai jellemzőinek tanúsításáról;
- 7/2006. (V. 24.) TNM rendelet az épületek energetikai jellemzőinek meghatározásáról;
- 253/1997. (XII. 20.) Korm. rendelet az országos településrendezési és építési követelményekről;
- 150/1992. (XI. 20.) Korm. rendelet a közalkalmazottak jogállásáról szóló 1992. évi XXXIII. törvény végrehajtásáról a művészeti, a közművelődési és a közgyűjteményi területen foglalkoztatott közalkalmazottak jogviszonyával összefüggő egyes kérdések rendezésére;
- 20/2018. (VII. 9.) EMMI rendelet közművelődési alapszolgáltatások, valamint a közművelődési intézmények és a közösségi színterek követelményeiről;
- 1603/2014. (XI. 4.) Korm. határozat a Magyar nemzeti társadalmi felzárkózási stratégia II., Az egész életen át tartó tanulás szakpolitikájának keretstratégiája, a Köznevelés-fejlesztési stratégia, továbbá a Végzettség nélküli iskolaelhagyás elleni középtávú stratégia elfogadásáról.

ELŐTERJESZTÉS
Csörnyeföld Község Önkormányzata Képviselő-testületének
2019. március 21. napján tartandó
rendkívüli, nyilvános képviselő-testületi ülésére

6. napirendi pont

Az előterjesztés tárgya: Vagyonkezelési szerződés megkötése a Nagykanizsai Tankerületi Központtal (írásbeli előterjesztés)

A napirend előterjesztője: Simon Zoltán polgármester

Az előterjesztést készítette: dr. Faragó-Szabó Melitta aljegyző

Döntéshozatal módja: **egyszerű többséggel**, nyílt szavazással

Tisztelt Képviselő-testület!

A köznevelési intézmények állami fenntartásba vételével összefüggő intézmény átadás átvételről, a feleadatellátáshoz kapcsolódó létszám átadásáról, a feladatellátáshoz kapcsolódó vagyonelemek, jogok és kötelezettségek megosztásáról a Klebelsberg Intézményfenntartó Központ (KLIK), valamint Csörnyeföld Község Önkormányzat között 2012. december 14. napján Megállapodás, majd 2013. február 15. napján vagyonkezelési szerződés jött létre.

A KLIK területi szervei 2017. január 1. napjától a KLIK-ből kiváltak, és kormányrendeletben meghatározott tankerületi központba olvadtak be. Erre tekintettel a köznevelési intézmények fenntartói joga és kötelezettségei tekintetében a KLIK jogutódja az átvevő Nagykanizsai Tankerületi Központ. A jogelőd és a jogutód intézmény Átadás- átvételi megállapodást kötött a közfeladat átvételével kapcsolatos feladatok rendezéséről, valamint az ehhez kapcsolódó vagyon, létszám átcsoportosításról. Az Átadás- átvételi megállapodás rögzíti, hogy a nem állam tulajdonában lévő ingatlanok vagyonkezelésével, használatával kapcsolatos szerződések esetén a tankerületi központ a jogutódlás alapján új szerződés megkötését kezdeményezi a tulajdonosi joggyakorlóval.

A nemzeti köznevelésről szóló 2011. évi CXCV. törvény 74. § (4) bekezdése alapján tankerületi központ által fenntartott köznevelési intézmény feladatainak ellátását szolgáló, települési önkormányzati tulajdonú ingatlan és ingó vagyonra vonatkozóan a tankerületi ingyenes vagyonkezelői jog illeti meg mindaddig, amíg a köznevelési közfeladat a tankerületi központ részéről történő ellátása az adott ingatlanban meg nem szűnik. A tankerületi központ vagyonkezelői jogának fennállása alatt a köznevelési intézmény feladatainak ellátását szolgáló ingatlan és ingó vagyont a települési önkormányzat nem idegenítheti el, nem terhelheti meg, bérbe nem adhatja. A tankerületi központ által a köznevelési intézmény feladatainak ellátását szolgáló ingatlanvagyon bérbeadásához szükség van az érintett köznevelési intézmény vezetőjének előzetes véleményére.

A Muraszemenye, Béke u. 10. (Muraszemenye belterület 1006. hrsz) alatti általános iskola 5 önkormányzat (Csörnyeföld, Csörnyeföld, Murarátka, Muraszemenye és Csörnyeföld községek) közös tulajdonában van.

Csörnyeföld Község Önkormányzata 30/2018.(V.22.) képviselő-testületi határozatában döntött arról, hogy vagyonkezelői szerződést köt a Nagykanizsai Tankerületi Központtal. A szerződést valamennyi önkormányzat megtárgyalta és azt jóváhagyta, azonban a szerződés aláírása elmaradt, tekintettel arra, hogy Muraszemenye Község Önkormányzata a Nagykanizsai Tankerületi Központtal az üzemeltetési költségek megosztása tárgyában nem tudott megállapodni. A felek között az üzemeltetési költségmegosztás tárgyában 2019. márciusában megállapodás született, így elhárult az akadály a vagyonkezelési szerződés megkötése előtt.

Tekintettel arra, hogy a 30/2018 (V. 22.) képviselő-testületi határozat alapján a vagyonkezelési szerződés aláírása nem történt meg, szükségesnek tartom, hogy a képviselő-testület a mellékelt – a 2018.

évi tervezethez képest változást nem tartalmazó- szerződés-tervezetre vonatkozóan a jóváhagyását ismételten megadja.

A fentiekre tekintettel kérem a Tisztelt Képviselő-testületet, hogy szerződés- tervezeteket megtárgyalni és azt előterjesztés szerinti formában elfogadni szíveskedjék.

Határozati javaslat:

Csörnyeföld Község Önkormányzat Képviselő-testülete a 30/2018. (V. 22.) képviselő-testületi határozatban foglalt döntését ismételten megerősíti, azaz a Muraszemenye, Csörnyeföld, Kerkaszentkirály, Murarátka és Szentmargitfalva Községek Önkormányzatai, valamint a Nagykanizsai Tankerületi Központ közötti, a Muraszemenye, Béke u. 10. szám alatti (Muraszemenye belterület 1006 hrsz) iskolára vonatkozó vagyonezelési szerződés tervezetét az előterjesztés szerinti formában elfogadja. A képviselő-testület felhatalmazza a polgármestert a vagyonezelési szerződés aláírására.

Határidő: 2019. április 15.

Felelős: Simon Zoltán polgármester

Csörnyeföld, 2019. március 14.

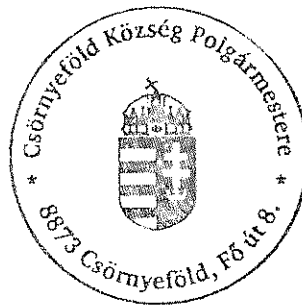

Simon Zoltán sk.
polgármester

VAGYONKEZELÉSI SZERZŐDÉS

amely létrejött egyrészről a

Muraszemenye Község Önkormányzata

székhelye: 8872 Muraszemenye, Béke u. 2.

képviseli: Stefanec Mária polgármester

törzsszáma: 432096

adóigazgatási azonosító száma: 15432096-2-20

bankszámlaszáma: 11749046-15432096

KSH statisztikai számjele: 15432096-8411-321-20

mint Tulajdonos (a továbbiakban: **Önkormányzat**),

Csörnyeföld Község Önkormányzata

székhelye: 8873 Csörnyeföld, Fő út 8.

képviseli: Simon Zoltán polgármester

törzsszáma: 558491

adóigazgatási azonosító száma: 15558499-2-20

bankszámlaszáma: 11749046-15558499

KSH statisztikai számjele: 15558499-8411-321-20

mint Tulajdonos (a továbbiakban: **Önkormányzat**),

Kerkaszentkirály Község Önkormányzata

székhelye: 8874 Kerkaszentkirály, Petőfi út 2/A

képviseli: Pál Zoltán polgármester

törzsszáma: 436533

adóigazgatási azonosító száma: 15436533-1-20

bankszámlaszáma: 7500325-12008878

KSH statisztikai számjele: 15436533-8411-321-20

mint Tulajdonos (a továbbiakban: **Önkormányzat**),

Murarátka Község Önkormányzata

székhelye: 8871 Murarátka, Liliom u. 1.

képviseli: Pál Józsefné polgármester

törzsszáma: 436544

adóigazgatási azonosító száma: 15436540-2-20

bankszámlaszáma:

KSH statisztikai számjele: 15436540-8411-321-20

mint Tulajdonos (a továbbiakban: **Önkormányzat**),

Szentmargitfalva Község Önkormányzata

székhelye: 8872 Szentmargitfalva, Fő út 14.

képviseli: Molnár János polgármester

törzsszáma: 436555

adóigazgatási azonosító száma: 15436557-1-20

bankszámlaszáma: 11749046-1543633

KSH statisztikai számjele: 15436557-8411-321-20

mint Tulajdonos (a továbbiakban: **Önkormányzat**),

valamint a

Nagykanizsai Tankerületi Központ

székhelye: 8800 Nagykanizsa, Vécsey u. 6.

képviseli: Magyar Ferenc tankerületi igazgató

adóigazgatási azonosító száma: 15835327-2-20

Előirányzat-felhasználási keretszámla száma: 10049006-00336963-00000000

ÁHT azonosítója: 361773

KSH statisztikai számjele: 15835327-8412-312-20

mint Vagyonkezelő (a továbbiakban: **Tankerületi Központ**)

(a továbbiakban együtt: **Felek**) között alulírott helyen és napon a következő feltételekkel:

I. ELŐZMÉNYEK

A köznevelési intézmények állami fenntartásba vételével összefüggő intézmény átadás-átvételről, a feladatellátáshoz kapcsolódó létszám átadásról, valamint a feladatellátáshoz kapcsolódó vagyonelemek, jogok és kötelezettségek megosztásáról a Klebelsberg Intézményfenntartó Központ valamint

1. Muraszemenye Község Önkormányzata között 2012. december 14. napján Megállapodás, majd 2013. február 15. napján Vagyonkezelési szerződés,
2. Csörnyeföld Község Önkormányzata között 2012. december 14. napján Megállapodás, majd 2013. február 15. napján Vagyonkezelési szerződés,
3. Kerkaszentkirály Község Önkormányzata között 2012. december 14. napján Megállapodás, majd 2013. február 15. napján Vagyonkezelési szerződés,
4. Murarátka Község Önkormányzata között 2012. december 13. napján Megállapodás, majd 2013. május 14. napján Vagyonkezelési szerződés,
5. Szentmargitfalva Község Önkormányzata között 2012. december 14. napján Megállapodás, majd 2013. február 15. napján Vagyonkezelési szerződés jött létre.

„Az állami köznevelési közfeladat ellátásában fenntartóként részt vevő szervekről, valamint a Klebelsberg Központról” szóló 134/2016. (VI. 10.) Korm. rendelet (továbbiakban: kormányrendelet) alapján a köznevelési intézmények fenntartásával és működtetésével kapcsolatos feladatok ellátása céljából a Klebelsberg Intézményfenntartó Központból (továbbiakban: KLIK) a területi szervei 2017. január 1-jével kiváltak, és a kormányrendeletben meghatározott tankerületi központba olvadtak be, a KLIK központi szerve 2017. január 1-jétől Klebelsberg Központ néven működik tovább. A Tankerületi Központ illetékességi körébe tartozó köznevelési intézmények fenntartói jogai és kötelezettségei tekintetében 2017. január 1-jétől a KLIK jogutódja az átvevő Tankerületi Központ.

A nemzeti köznevelésről szóló 2011. évi CXCV. törvény (továbbiakban: Nkt.) 2017. január 1. napjától hatályos 74. § (4) bekezdése alapján a tankerületi központ által fenntartott köznevelési intézmény feladatainak ellátását szolgáló, települési önkormányzati tulajdonú ingatlan és ingó vagyonra vonatkozóan a tankerületi központot ingyenes vagyonkezelői jog illeti meg mindaddig, amíg a köznevelési közfeladat a tankerületi központ részéről történő ellátása az adott ingatlanban meg nem szűnik. A tankerületi központ ingyenes vagyonkezelői jogának fennállása alatt a köznevelési intézmény feladatainak ellátását szolgáló ingatlan és

ingó vagyont a települési önkormányzat nem idegenítheti el, nem terhelheti meg, bérbe nem adhatja.

A Klebelsberg Központ a Nagykanizsai Tankerületi Központtal 2017. május 31. napján Átadás-átvételi megállapodást kötött a Klebelsberg Központ és a Tankerületi Központ közötti kiválásos beolvadás rögzítéséről, a közfeladat átvételével kapcsolatos feladatok rendezéséről, valamint az ehhez kapcsolódó vagyon, létszám-átcsoportosításról.

A megállapodás rögzíti - fent hivatkozott kormányrendelet alapján - a 2017. január 1-jén, a Klebelsberg Központból kiváló és a Nagykanizsai Tankerületi Központba beolvadó köznevelési intézményeket.

A megállapodás alapján megtörtént az átadó Klebelsberg Központ által fenntartott köznevelési intézmények köznevelési feladatellátásához, fenntartásához, működtetéséhez kapcsolódó létszám és vagyon átadása és átvétele, az ezekkel összefüggő jogviszonyokból származó jogok és kötelezettségek átruházása. E megállapodás keretében közölt adatok a jogok és kötelezettségek, a szerződés-, a kötelezettség- és követelésállomány, a munkavégzés feltételeit biztosító eszközök, valamint a létszám tekintetében a 2017. január 1-jén fennálló tényleges állapotot tükrözik. A jogutódlás keretében az eszköz- és vagyónátadás térítésmentesen történt.

Hivatkozott Átadás-átvételi megállapodás III.3.2. pontja rögzíti, hogy a nem az állam tulajdonában lévő ingatlanok vagyonelemével, használatával kapcsolatos szerződések esetén a tankerületi központ a jogutódlás alapján új szerződés megkötését kezdeményezi a tulajdonosi joggyakorlóval.

Fentiek alapján e szerződés tárgyát képező vagyonelemek vagyonelemzői joga gyakorlásának szabályait Felek az alábbiak szerint állapítják meg:

II. A szerződés tárgya

1. Felek rögzítik, hogy az Nkt. 74. § (4) bekezdése alapján a Tankerületi Központot, mint jogutód fenntartót ingyenes vagyonelemzői jog illeti meg az alábbi, Önkormányzatok tulajdonában álló ingatlan:

Sorszám	Tulajdonos önkormányzat	Ingatlan címe (irányítószám település, cím)	Helyrajzi szám	Terület/tulajdoni hányad
1.	Muraszemenye Község Önkormányzata	8872 Muraszemenye, Béke utca 10.	1006	37/100
2.	Csörnyeföld Község Önkormányzata	8872 Muraszemenye, Béke utca 10.	1006	25/100
3.	Kerkaszentkirály Község Önkormányzata	8872 Muraszemenye, Béke utca 10.	1006	17/100
4.	Murarátka Község Önkormányzata	8872 Muraszemenye, Béke utca 10.	1006	15/100
5.	Szentmargitfalva Község Önkormányzata	8872 Muraszemenye, Béke utca 10.	1006	6/100

Az Önkormányzatok feltétlen és visszavonhatatlan hozzájárulásukat adják, hogy a Tankerületi Központ a 8872 Muraszemenye, Béke utca 10. szám alatti, 1006. hrsz.-ú ingatlanok (általános iskola, könyvtár) oktatási-nevelési feladatok ellátását szolgáló, II. 1. pontban meghatározott területére vonatkozó, határozatlan időre szóló vagyonkezelői jogát az Nkt. 74. § (4) bekezdése alapján az ingatlan-nyilvántartásba bejegyeztesse.

2. Felek megállapodása alapján Tankerületi Központ vagyonkezelői joga nem terjed ki a Muraszemenye 0195 hrszú ingatlanon található sportpályára, azonban a Muraszemenyei Általános Iskola tanulói tanítási időben térítésmentesen használhatják.
3. Felek rögzítik, hogy az 1006. és 0195. helyrajzi számú ingatlanok osztott használatára tekintettel az ingatlan üzemeltetési költségmegosztását – jelen vagyonkezelési szerződés aláírásával egyidejűleg – külön megállapodásukban rögzítik.
4. Felek megállapodnak, hogy a vagyonkezelői jog ingatlan-nyilvántartásba történő bejegyzéséről, valamint annak esetleges módosításáról, törléséről a Tankerületi Központ köteles gondoskodni, az ezzel kapcsolatosan felmerülő mindennemű költséget a Tankerületi Központ köteles viselni.

III. Felek jogai és kötelezettségei

5. Tankerületi Központ ingyenes vagyonkezelői jogának fennállása alatt a köznevelési intézmény feladatainak ellátását szolgáló ingatlan és ingó vagyont az Önkormányzatok nem idegeníthetik el, nem terhelhetik meg, bérbe nem adhatják.
6. Tankerületi Központ a vagyonkezelésében lévő önkormányzati tulajdonú ingatlan használatát tanítási időn kívül és a Tankerületi Központ fenntartásában és működtetésében lévő köznevelési intézmények Pedagógiai Programjaiban, szervezeti és működési szabályzataiban, házirendjeiben, valamint az Tankerületi Központ szervezeti és működési szabályzatában meghatározott feladatok ellátásának zavarása nélkül önkormányzati, helyi közösségi és kulturális, valamint sport foglalkozások és rendezvények lebonyolítása céljából felek megegyezése alapján ingyenesen biztosítja a tulajdonos Önkormányzatok/vagy Muraszemenye Község Önkormányzata számára. A megállapodás megkötéséhez szükség van az érintett köznevelési intézmény vezetőjének előzetes véleményére. Muraszemenye Község Önkormányzata ingyenes ingatlan használatra jogosult különösen a gyermekek védelméről és a gyámügyi igazgatásról szóló 1997. évi XXXI. törvény (a továbbiakban: Gyvt.) 44/D. §-ában előírt alternatív napközbeni ellátás keretében megszervezett nyári nappali felügyelet kötelező feladatellátása érdekében.
7. Tankerületi Központ tudomásul veszi, hogy a gyermekétkeztetéshez, valamint a szünidei gyermekétkeztetéshez szükséges ingó és ingatlan vagyon a Tankerületi Központ részére nem került átadásra, azokat Muraszemenye Község Önkormányzata– a Gyvt. 21/A. és 21/C. §-ában előírt kötelező feladatellátásának biztosítása céljából – önállóan hasznosítja. A Tankerületi Központ ingyenesen biztosítja azon helyiségek elérhetőségét, ahol Muraszemenye Község Önkormányzata a Gyvt. 21/C. §-ában meghatározott szünidei gyermekétkeztetést megszervezi.
8. Tankerületi Központ biztosítja, hogy az Önkormányzatok az önkormányzati, helyi közösségi, kulturális célú hirdetőanyagait az ingatlanokban a közösen meghatározott helyen és módon, a Tankerületi Központ által meghatározott időtartamban kifüggeszthetik.
9. Tankerületi Központot a vagyonkezelésében lévő vagyonnal kapcsolatban megilletik a tulajdonos jogai, és terhelik a tulajdonos kötelezettségei – ideértve a számvitelről szóló törvény szerinti könyvvezetési és beszámoló-készítési kötelezettséget is – azzal, hogy

- a) a vagyont nem idegenítheti el, valamint – jogszabályon alapuló, továbbá az ingatlanra közérdekből külön jogszabályban feljogosított szervek javára alapított használati jog, vezetékjog vagy ugyanezen okokból alapított szolgálat, továbbá a helyi önkormányzat javára alapított vezetékjog kivételével – nem terhelheti meg,
 - b) a vagyont biztosítékkul nem adhatja,
 - c) a vagyonon osztott tulajdont nem létesíthet,
 - d) a vagyongazdálkodói jogot harmadik személyre nem ruházhatja át és nem terhelheti meg, valamint
 - e) polgári jogi igényt megalapító, polgári jogi igényt eldöntő tulajdonosi hozzájárulást a vagyongazdálkodásban lévő vagyona vonatkozásban hatósági és bírósági eljárásban sem adhat, kivéve a jogszabályon alapuló, továbbá az ingatlanra közérdekből külön jogszabályban feljogosított szervek javára alapított használati joghoz, vezetékjoghoz vagy ugyanezen okokból alapított szolgálathoz, továbbá a helyi önkormányzat javára alapított vezetékjoghoz történő hozzájárulást.
10. Tankerületi Központ a vagyongazdálkodásban lévő vagyont a központi berendezésekkel és felszerelésekkel együtt rendeltetésszerűen, köznevelési feladatok ellátására, a vagyongazdálkodási szerződésnek, a meghatározott hasznosítási célnak, a rendes gazdálkodás szabályainak megfelelően, a vagyona vonatkozó biztonsági előírások betartásával, a közvagyont használó személytől elvárható gondossággal, mások jogainak és törvényes érdekeinek sérelme nélkül jogosult birtokolni, használni, szedni hasznait.
 11. Amennyiben a Tankerületi Központ a vagyongazdálkodásban lévő vagyont használatát másnak átengedi, a használó magatartásáért, mint sajátjáért felel. A Tankerületi Központ a köznevelési feladatot ellátó vagyont működtetését, üzemeltetését csak az Önkormányzatok hozzájárulásával engedheti át harmadik személy részére.
 12. Tankerületi Központ viseli a vagyongazdálkodásban lévő vagyonnal összefüggő költségeket, közterheket, díjakat, gondoskodik a vagyongazdálkodásról.
 13. Tankerületi Központ felelős az ingatlanokkal kapcsolatban a tűzvédelmi, munkavédelmi és környezetvédelmi törvényekben és egyéb kapcsolódó jogszabályokban foglaltak betartásáért és betartatásáért.
 14. Tankerületi Központ köteles teljesíteni a vagyongazdálkodásban lévő vagyonnal kapcsolatban a jogszabályokban, valamint a vagyongazdálkodási szerződésben előírt nyilvántartási, adatszolgáltatási, beszámolási és elszámolási kötelezettségeket.
 15. A vagyongazdálkodásra vett eszközöket a Tankerületi Központ az Önkormányzatok tulajdonaként, elkülönítetten köteles nyilvántartásba venni, azokról feladatellátási helyenként főkönyvi és analitikus nyilvántartást vezetni. Az amortizációt a Tankerületi Központ Számvetési Politikájában rögzített leírás alapján kell elszámolni. Tankerületi Központ köteles az Önkormányzatok részére negyedévente a negyedévet követő hónap 10. napjáig – a negyedik negyedévet követően január 31-ig – írásban adatot szolgáltatni az eszközök bruttó értékében történt változásról, a tárgynegyedévben elszámolt értékcsökkenésről, valamint főkönyvi számonként a negyedév végén meglévő állomány bruttó értékéről, és halmozott értékcsökkenéséről. A leltározást a vonatkozó jogszabályi előírások szerint a Tankerületi Központ végzi.
 16. A selejtezést 500.000 Ft egyedi érték alatti eszközök esetén a Tankerületi Központ saját hatáskörben elvégezheti, mely megtörténtéről 30 napon belül értesítést küld Muraszemenye Község Önkormányzata részére. Az 500.000 Ft egyedi érték feletti eszközök esetén a selejtezést – a Tankerületi Központ javaslata alapján – a Muraszemenye Község Önkormányzata végzi. Tankerületi Központ gondoskodik a selejtezésre javasolt vagyontárgyak elkülönítéséről, a szükséges szakértői vélemények beszerzéséről.
 17. A vagyongazdálkodásba adott vagyont, annak értékét és változásait a Tankerületi Központ nyilvántartja. Az érték nyilvántartásától el lehet tekinteni, ha az adott vagyontárgy értéke

természeténél, jellegénél fogva nem állapítható meg. A nyilvántartásnak tartalmaznia kell a vagyon elsődleges rendeltetése szerinti közfeladat megjelölését is. A nyilvántartási adatok – a minősített adat védelméről rendelkező jogszabályok szerinti minősített adat kivételével – nyilvánosak.

18. Tankerületi Központ a vagyonkezelésében lévő vagyont érintő lényeges változásokat, a változás bekövetkezésétől számított 5 munkanapon belül köteles jelenteni az Önkormányzatoknak.
19. Tankerületi Központ köteles az Önkormányzatokat haladéktalanul értesíteni az ingatlan egészét fenyegető veszélyről és a beállott kárról, a tudomására jutott minden olyan tényről, adatról, körülményről, amely a vagyon rendeltetészerű, zavarmentes használatát akadályozza, kár bekövetkezésével fenyeget, a vagyon nagyobb mérvű romlásához vezethet, valamint arról, ha őt jogai gyakorlásában harmadik személy akadályozza.
20. Tankerületi Központ saját költségén köteles a veszély elhárítása, a kárenyhítés, valamint a vagyon romlásának megakadályozása érdekében haladéktalanul intézkedni, és viselni annak terheit.
21. Az előző pontban a Tankerületi Központ számára meghatározott intézkedések elmaradása vagy késedelme miatt bekövetkezett kárt, illetve költségnövekedést is a Tankerületi Központ köteles viselni.
22. Tankerületi Központ felel minden olyan kárért, amely a rendeltetésellenes vagy szerződésellenes használat következménye. A nem rendeltetészerű használat folytán keletkezett hibák kijavítása, károk megtérítése a Tankerületi Központ kötelezettsége függetlenül attól, hogy a bekövetkezett hiba, illetve kár alkalmazottjai, ügyfelei, a Tankerületi Központ intézményeiben tanulók vagy az érdekkörében eljáró személyek magatartására vezethető vissza. Nem terheli a kártérítési kötelezettség, ha bizonyítja, hogy az adott helyzetben olyan magatartást tanúsított, ami a közvagyon használójától elvárható volt.
23. Önkormányzatok a Tankerületi Központtól követelhetik a vagyonkezelésbe adott vagyon rendeltetés-, illetve szerződésellenes használatának megszüntetését. Ha a Tankerületi Központ a rendeltetés-, illetve szerződésellenes használatot – az Önkormányzatok felhívása ellenére – tovább folytatja, az Önkormányzatok kártérítést követelhetnek.
24. Tankerületi Központ gondoskodik a vagyonkezelésében lévő vagyon értékének, állagának megóvásáról, karbantartásáról, a szükséges felújítások, pótlások, cserék kivitelezési munkálatainak elvégzéséről, elvégeztetéséről, így az ingatlanban lévő központi berendezések, az ezekhez csatlakozó vezetékrendszerek működőképes állapotának biztosításáról, az átvételkori állapotnak megfelelő szinten tartásáról.
25. Tekintettel arra, hogy Tankerületi Központ olyan közfeladatot lát el, amely után bevételeinek több mint fele államháztartási körből származik, a felek a Magyarország helyi önkormányzatairól szóló 2011. évi CLXXXIX. törvény 109.§ (6) bekezdésére tekintettel megállapodnak abban, hogy az Önkormányzatok a bevételekben meg nem térülő elszámolt értékcsökkenésnek megfelelő összeg erejéig elengedik a Tankerületi Központnak az Önkormányzatokkal szemben fennálló, a kezelt vagyonnal összefüggő hosszú lejáratú kötelezettségét. A Tankerületi Központ az értékcsökkenés elszámolását követően tárgyévét követő év január 31-ig adatot szolgáltat az Önkormányzatok részére a bevételekben meg nem térülő általa elszámolt értékcsökkenés összegéről.
26. Tankerületi Központ a saját költségén az Önkormányzatok tájékoztatása mellett jogosult
 - a) a vagyonkezelésében lévő ingatlant átalakítani, illetőleg a falak, a mennyezet, vagy a padlózat megbontásával, tárgyakkal azokhoz történő rögzítésével járó műveletet,
 - b) az elszámolt értékcsökkenést meghaladó, annak értékét növelő beruházást, felújítást elvégezni.

27. A beruházás, felújítás értékét az Tankerületi Központnak bizonylatokkal kell igazolnia és azokról e szerződés szerint adatot szolgáltatni, illetve évente minden év január 31. napjáig írásban be kell számolnia az Önkormányzatoknak. Tankerületi Központ az elvégzett felújítás, átalakítás, beruházás költségeinek megtérítésére sem a szerződés hatálya alatt, sem pedig annak megszűnését követően az Önkormányzatokkal szemben igényt nem támaszthat.
28. Az állagmegóváson túl jelentkező rekonstrukciós, fejlesztési költségek finanszírozására a felek megállapodnak, hogy a Tankerületi Központ jogosult az ingatlan felújítására, fejlesztésére saját vagy pályázati forrásból az Önkormányzatok előzetes értesítése mellett.
29. Tankerületi Központ az ingatlanban riasztórendszert, telefonos és számítógépes hálózatot építhet ki emeletek összekötésével együtt. Erről előzetesen köteles az Önkormányzatokat írásban tájékoztatni. Tankerületi Központ az ebből fakadó költségeinek megtérítésére sem a szerződés hatálya alatt, sem pedig annak megszűnését követően az Önkormányzatokkal szemben igényt nem támaszthat.
30. Tankerületi Központ jogosult az ingatlant saját berendezéseivel ellátni, e berendezések felett szabadon rendelkezhet, és a szerződés megszűnése esetén ezeket saját tulajdonaként elszállíthatja, köteles azonban az eredeti állapotot a szerződés megszűnésekor saját költségén helyreállítani.
31. Önkormányzatok az ingatlanban lévő, a Tankerületi Központ tulajdonát képező vagyontárgyakért felelősséget nem vállalnak.
32. Önkormányzatok tulajdonában maradó, a Tankerületi Központ vagyonkezelésében álló, a köznevelési feladat ellátásához véglegesen feleslegessé vált vagyont – beleértve a rendeltetésszerű használat mellett elhasználódott vagy elavult eszközöket is – 30 napon belül köteles az Önkormányzatok részére visszaadni, aki köteles azt visszavenni. Tankerületi Központ a rendeltetésszerű használat mellett elhasználódott vagy elavult eszközök kivételével az egyéb vagyont rendeltetésszerű használatra alkalmas állapotban köteles visszaadni a szerződés megszűnésekor az Önkormányzatoknak.
33. Önkormányzatok, mint tulajdonosok évente legalább egy alkalommal, a nevelő-oktató munka, illetve a Tankerületi Központ működésének zavarása nélkül, előzetes értesítés alapján ellenőrizhetik a vagyonkezelésbe adott önkormányzati vagyonnal való gazdálkodást, a vagyon rendeltetésszerű használatát.

Az ellenőrzés során az Önkormányzatok képviselői jogosultak

- a) a Tankerületi Központ vagyonkezelésében lévő ingatlan területére, illetve a Tankerületi Központ által használt irodai és egyéb célú helyiségekbe belépni és ott tartózkodni az Tankerületi Központ képviselőjének jelenlétében,
- b) az ellenőrzés tárgyához kapcsolódó iratokba és más dokumentumokba, elektronikus adathordozón tárolt adatokba – a külön jogszabályokban meghatározott adat- és titokvédelmi előírások betartásával – betekinteni,
- c) a Tankerületi Központ arra felhatalmazott alkalmazottjától írásban vagy szóban felvilágosítást, információt kérni,
- d) az átadott ingó vagyontárgyak meglétét és állapotát ellenőrizni.

Önkormányzatok az ellenőrzés megállapításairól értesíti az Tankerületi Központot, továbbá, amennyiben megállapításai annak hatáskörét érintik, az Állami Számvevőszéket is.

IV. A szerződés megszűnése

34. Jelen vagyonkezelési szerződést Felek 2017. január 1-jétől határozatlan időtartamra kötik. A szerződés megszűnik, ha:
 - a) a Tankerületi Központ jogutód nélkül megszűnik,

- b) a Tankerületi Központ feladatellátási kötelezettsége megszűnik,
 - c) az állami köznevelési feladat ellátása valamennyi vagyonekezelésbe adott ingatlanban megszűnik,
 - d) azt a Felek közös megegyezéssel megszüntetik.
35. Tankerületi Központ a vagyonekezelői joga megszűnése esetén, a megszűnése napjától számított 30 napon belül köteles az ingatlan kiüríteni és azt, valamint a vagyonekezelésbe adott, a vagyonekezelés megszűnése időpontjában meglévő ingóságokat rendeltetésszerű használatra alkalmas állapotban az Önkormányzat részére visszaadni.
36. Amennyiben a Tankerületi Központ az ingatlan az előírt határidőig nem hagyja el, az Önkormányzatok jogosultak a helyiségeket birtokba venni, a Tankerületi Központnak a helyiségekben található ingóságairól két tanúval hitelesített leltárt készíteni, és az Tankerületi Központot az ingóságok 8 munkanapon belüli elszállítására írásban felszólítani.
37. Amennyiben a Tankerületi Központ az írásbeli felszólítását követő 8 napon belül nem szállítja el ingóságait, az Önkormányzatok jogosultak a Tankerületi Központnak az ingatlanban lévő vagyontárgyait a Tankerületi Központ költségén elszállíttatni és megfelelő helyen történő raktározásáról a Tankerületi Központ költségén gondoskodni.
38. A vagyonekezelési szerződés megszűnése esetén a Tankerületi Központ cserhelyiségre igényt nem tarthat.
39. A vagyonekezelési szerződés megszűnése esetén a vagyonekezelői jognak az ingatlan-nyilvántartásból való törléséről a Tankerületi Központ köteles gondoskodni.

V. Egyéb rendelkezések

40. A szerződést a Felek írásban jogosultak módosítani vagy kiegészíteni.

41. Kapcsolattartók kijelölése:

Muraszemenye Község Önkormányzata kapcsolattartója:

Név, beosztás: dr. Faragó-Szabó Melitta aljegyző

Tel.:30/506-79-48

E-mail: aljegyzo@bazakerettye.hu

Csörnyeföld Község Önkormányzata kapcsolattartója:

Név, beosztás: dr. Faragó-Szabó Melitta aljegyző

Tel.:30/506-79-48

E-mail: aljegyzo@bazakerettye.hu

Kerkaszentkirály Község Önkormányzata kapcsolattartója:

Név, beosztás: dr. Faragó-Szabó Melitta aljegyző

Tel.:30/506-79-48

E-mail: aljegyzo@bazakerettye.hu

Murarátka Község Önkormányzata kapcsolattartója:

Név, beosztás:.....

Tel.:.....

E-mail:

Szentmargitfalva Község Önkormányzata kapcsolattartója:

Név, beosztás: dr. Faragó-Szabó Melitta aljegyző
Tel.:30/506-79-48
E-mail: aljegyzo@bazakerettye.hu

Nagykanizsai Tankerületi Központ kapcsolattartója:

Magyar Ferenc tankerületi igazgató
Tel.:+36-30/632-1806
E-mail: ferenc.magyar@kk.gov.hu

42. Felek megállapodnak abban, hogy a szerződésből adódó vagy azzal kapcsolatban felmerülő vitákat vagy nézetkülönbségeket tárgyalások útján rendezik. Esetleges jogvitájukra a hatáskörrel rendelkező Nagykanizsai Járásbíróság kizárólagos illetékességét kötik ki.
43. A szerződésre egyebekben a Polgári Törvénykönyvről szóló 2013. évi V. törvény, a nemzeti vagyonról szóló 2011. évi CXCVI. törvény és a vonatkozó jogszabályok előírásai az irányadók.
44. Jelen szerződés 11 számozott oldalból áll és 12 eredeti példányban készült, amelyből 2-2 példány Önkormányzatokat, 2 példány Tankerületi Központot illeti meg.
45. Felek a szerződést együttesen elolvasták, és a közös értelmezést követően, mint akaratukkal mindenben megegyezőt, cégszerűen aláírták.
46. Jelen vagyonezelési szerződést
Muraszemenye Község Önkormányzatának Képviselő-testülete...../2019. (.....) határozatával,
Csörnyeföld Község Önkormányzatának Képviselő-testülete...../2019. (.....) határozatával,
Kerkaszentkirály Község Önkormányzatának Képviselő-testülete...../2019. (.....) határozatával,
Murarátka Község Önkormányzatának Képviselő-testülete...../2019. (.....) határozatával,
Szentmargitfalva Község Önkormányzatának Képviselő-testülete...../2019. (.....) határozatával elfogadta.

Mellékletek:

1. számú melléklet: Ingatlan adatai
2. számú melléklet: Helyszínrajz
3. számú melléklet: Alaprajz
4. számú melléklet: Tulajdoni lap másolat
5. számú melléklet: Térkép másolat (hrsz:, dátum:))

Nagykanizsa, 2019. „.....”.

.....
Muraszemenye Község Önkormányzata
képviseli:
Stefanec Mária
polgármester

.....
Csörnyeföld Község Önkormányzata
képviseli:
Simon Zoltán
polgármester

pénzügyileg ellenjegyzem:

....., 2019.

Muraszemenye Község Önkormányzata
részéről:

Gresa Hajnalka
pénzügyi ügyintéző

pénzügyileg ellenjegyzem:

....., 2019.

Csörnyeföld Község Önkormányzata
részéről

Gresa Hajnalka
pénzügyi ügyintéző

jogi ellenjegyzés:

....., 2019.

dr. Faragó-Szabó Melitta
aljegyző

jogi ellenjegyzés:

....., 2019.

dr. Faragó-Szabó Melitta
aljegyző

.....
Kerkaszentkirály Község Önkormányzata
képviseli
Pál Zoltán
polgármester

.....
Murarátka Község Önkormányzata
képviseli
Pál Józsefné
polgármester

pénzügyileg ellenjegyzem:

....., 2019.

Kerkaszentkirály Község Önkormányzata
részéről:

Gresa Hajnalka
pénzügyi ügyintéző

pénzügyileg ellenjegyzem:

....., 2019.

Murarátka Község Önkormányzata részéről

pénzügyi ügyintéző

jogi ellenjegyzés:

....., 2019.

Kerkaszentkirály Község Önkormányzata
részéről:

dr. Faragó-Szabó Melitta
aljegyző

jogi ellenjegyzés:

....., 2019.

Murarátka Község Önkormányzata
részéről:

.....
Szentmargitfalva Község Önkormányzata
képviseleti
Molnár János
polgármester

Pénzügyileg ellenjegyzem:

....., 2019.

Szentmargitfalva Község Önkormányzata
részéről:

Gresa Hajnalka
pénzügyi ügyintéző

Jogi ellenjegyzés:

....., 2019.

Kerkaszentkirály Község Önkormányzata
részéről:

dr. Faragó-Szabó Melitta
aljegyző

.....
Nagykanizsai Tankerületi Központ
képviseleti
Magyar Ferenc
Tankerületi igazgató

pénzügyileg ellenjegyzem:

....., 2019.

.....
Tankerületi Központ
Kodela Károlyné
gazdasági vezető

jogi ellenjegyzés:

....., 2019.

.....
jogi ügyintéző

Tisztelt Úr/Asszony!

MURASZEMENYEI ÁLTALÁNOS ISKOLA

8872 Muraszemenye, Béke u. 10.

OM azonosító: 037626

Tel/Fax.: +36-30 783 0840

e-mail: iskola@altisk-muraszemenye.sulinet.hu

Ikt.sz.: 85-1/2019.

Tárgy: Támogatási kérelem

Csörnyeföld Község Önkormányzat

Képviselőtestülete

Simon Zoltán Polgármester Úr

részére

Csörnyeföld

Muraszemenyei Általános Iskola Csörnyeföldi Községi Önkormányzat 8872 Csörnyeföld, 10. út B.	
Ikt.:	2019 MÁRC 11
Szám: Cs/	190/2019.

Tisztelt Képviselőtestület! Tisztelt Polgármester Úr!

Iskolánk a Becsehelyi Általános Iskolával közösen részese a Határtalanul! című pályázatnak. A pályázat során 5 napos külhoni, erdélyi tanulmányi kiránduláson vesznek részt 7. osztályos tanulóink 2019. május 20 - 24-ig.

Az elnyert pályázati forrást tanulónként még 15.000 Ft-tal szükséges kiegészíteni.

Azzal a kéréssel fordulok a Tisztelt Képviselőtestülethez, hogy a csörnyeföldi tanulók költségeit szíveskedjék támogatni.

Résztevő tanulók:

1. Baranyai Vanessza
2. Brunner Jázmin
3. Orsós Mercédesz

Támogatásukat megköszönve,

tisztelettel:

Muraszemenye, 2019. március 8.

Bedő Ildikó
intézményvezető

